

ACTA NÚMERO 52
QUINCUAGÉSIMA SEGUNDA SESIÓN DEL R. AYUNTAMIENTO 2021-2024
(ORDINARIA)
25 DE SEPTIEMBRE DE 2023

En Juárez, Nuevo León, siendo las 09:36 nueve horas con treinta y seis minutos, del día 25 veinticinco de septiembre de 2023 dos mil veintitrés, reunidos en la Sala de Cabildo del Palacio Municipal de Juárez, Nuevo León, Recinto Oficial para la celebración de esta **Quincuagésima Segunda Sesión**, con carácter de **Ordinaria**, la cual se lleva a cabo de acuerdo con lo estipulado en los artículos 44, 45, 46, 47 y demás relativos de la Ley de Gobierno Municipal del Estado de Nuevo León, en relación con el artículo 36, 51 y demás relativos del Reglamento Interior del Ayuntamiento de Juárez N.L.; toma el uso de la palabra el **LIC. FRANCISCO HÉCTOR TREVIÑO CANTÚ**, Presidente Municipal de Juárez, Nuevo León, quien manifiesta lo siguiente:

"Buenos días, compañeros Síndicos y Regidores de este R. Ayuntamiento de Juárez, Nuevo León, con fundamento en las facultades que me otorgan el artículo 35 Inciso A), fracción III en relación con lo establecido en los artículos 44, 45 y 47 de la Ley de Gobierno Municipal del Estado, así como los artículos 9 Fracción V, 39, 42 y demás relativos del Reglamento Interior del Ayuntamiento y las demás disposiciones legales aplicables, para efecto de dar inicio a los trabajos de la **Quincuagésima Segunda Sesión**, con carácter de **Ordinaria** y con fundamento en lo establecido en los artículos 9 Fracción V y 44 del citado Reglamento, procedo a ceder el uso de la palabra a la C. Secretaria del Ayuntamiento a fin de que realice el pase de lista correspondiente y se dé inicio a la presente sesión".

PRIMER PUNTO DEL ORDEN DEL DÍA:

LISTA DE ASISTENCIA

- C. FRANCISCO HÉCTOR TREVIÑO CANTÚ, Presidente Municipal (Presente),
- C. ERENOLDO GONZÁLEZ RIVERA, Síndico Primero (Presente),
- C. CARMEN LUCERO GONZÁLEZ ALCOCER, Síndica Segunda (Presente),
- C. GEOVANI LEAL HERNÁNDEZ, Primera Regidora (Presente),
- C. FRANCISCO RUBÉN GARCÍA FAZ, Segundo Regidor (Presente),
- C. LUCIA GUADALUPE GONZÁLEZ GARCÍA, Tercera Regidora (Presente),
- C. JOSÉ SANTOS GARCÍA CORTEZ, Cuarto Regidor (Presente),
- C. VERÓNICA GARCÍA PÉREZ, Quinta Regidora (Presente),
- C. CÁSTULO GONZÁLEZ ACOSTA, Sexto Regidor (Presente),
- C. CHRISTIAN GUADALUPE PÉREZ RODRÍGUEZ, Séptima Regidora (Presente),
- C. VÍCTOR ALFONSO CORZO MORALES, Octavo Regidor (Presente),
- C. GABRIELA CORREA DOMÍNGUEZ, Novena Regidora (Presente),
- C. BRENDA DANIELA DE LEÓN REYES, Décima Regidora (Presente),
- C. JESÚS FERNANDO GARZA ALCALÁ, Décimo Primer Regidor (Presente),
- C. MIRIAM GARZA PEÑA, Décima Segunda Regidora (Presente),
- C. ROY HARRIS RAMÍREZ MORALES, Décimo Tercer Regidor (Presente),
- C. MARÍA DE LA LUZ CAMPOS ALEMAN, en mi Calidad de Secretaria del R. Ayuntamiento (Presente),
- C. EVERARDO BENAVIDES VILLARREAL, Secretario de Finanzas y Tesorería Municipal (Presente).

Ciudadano **LIC. FRANCISCO HÉCTOR TREVIÑO CANTÚ**, Presidente Municipal de Juárez, Nuevo León, Honorables miembros del Cabildo, me permito anunciar que en términos de los artículos 48 de la Ley de Gobierno Municipal del Estado de Nuevo León, 44 y 46 Fracción I del Reglamento Interior del Ayuntamiento de Juárez, Nuevo León, existe quórum legal para llevar a cabo la presente sesión, por lo cual pueden declararse como válidos todos los acuerdos tomados en la misma."

El LIC. FRANCISCO HÉCTOR TREVIÑO CANTÚ, Presidente Municipal de Juárez, Nuevo León expresa: "Muchas Gracias, C. Secretaria, Señores Regidores y Síndicos, con fundamento en lo establecido en el artículo 49 y demás relativos de la Ley de Gobierno Municipal vigente en la entidad, así como en el artículo 9 fracción V, 78, 79 Fracciones I y II del Reglamento Interior del Ayuntamiento de nuestro Municipio, le solicito a la Secretaria del Ayuntamiento tome nuevamente el uso de la palabra para llevar a cabo el desarrollo de la presente sesión de cabildo"; la Lic. María de la Luz Campos Alemán, manifiesta lo siguiente: "Gracias Señor Presidente Municipal, a continuación, me permito presentar el siguiente:

ORDEN DEL DÍA

I.- LISTA DE ASISTENCIA.

II.- DECLARATORIA DEL QUÓRUM Y APERTURA DE LA SESIÓN.

III.- APROBACIÓN DEL ORDEN DEL DÍA.

IV.- LECTURA Y APROBACIÓN EN SU CASO DEL ACTA ANTERIOR.

V.- INFORME SOBRE CUMPLIMIENTO O SEGUIMIENTO DE LOS ACUERDOS DE LA SESIÓN ANTERIOR.

VI.- DICTAMEN DE LA COMISIÓN DE GOBERNACIÓN, REGLAMENTACIÓN Y MEJORA REGULATORIA, RELATIVO AL CONVENIO DE COLABORACIÓN Y COORDINACIÓN EN MATERIA ELECTORAL ENTRE EL INSTITUTO ESTATAL ELECTORAL Y DE PARTICIPACIÓN CIUDADANA DE NUEVO LEÓN Y EL MUNICIPIO DE JUÁREZ, NUEVO LEÓN.

VII.- PUNTO DE ACUERDO RELATIVO A LA APROBACIÓN DE LA ENTREGA DE PAQUETES DE ÚTILES ESCOLARES PARA EL CICLO ESCOLAR 2023-2024.

VIII.- DICTAMEN DE DECLARACIÓN DE INCORPORACIÓN DE 03-TRES ÁREAS MUNICIPALES EMITIDA POR LA COMISIÓN DE HACIENDA Y PATRIMONIO MUNICIPALES, DEL R. AYUNTAMIENTO DE JUÁREZ, NUEVO LEÓN.

IX.- DICTAMEN DE LA COMISION DE GOBERNACIÓN, REGLAMENTACIÓN Y MEJORA REGULATORIA DEL R. AYUNTAMIENTO DE JUAREZ, NUEVO LEÓN, RELATIVO A REVOCAR Y DEJAR SIN EFECTOS EL ACUERDO NÚMERO 8-OCHO DEL ACTA 49 DE FECHA 15-QUINCE DE AGOSTO DE 2023-DOS MIL VEINTITRÉS.

X.- DICTAMEN DE LA COMISION DE HACIENDA Y PATRIMONIO MUNICIPALES, RELATIVO A LA APROBACIÓN DE LA DESINCORPORACIÓN DEL PATRIMONIO MUNICIPAL Y BAJA DEL INVENTARIO DE BIENES MUEBLES MUNICIPALES

XI.- ASUNTOS GENERALES

XII.- CLAUSURA DE LA SESIÓN

Una vez mencionado el anterior orden del día, la Lic. María de la Luz Campos Alemán, Secretaria del Ayuntamiento, lo pone a consideración del cabildo, misma votación que se da con la totalidad de los votos de los ediles presentes a favor, ante lo cual manifiesta: "LIC. FRANCISCO HÉCTOR TREVIÑO CANTÚ, Presidente Municipal de Juárez, miembros del H. Cabildo me permito informarles el siguiente:

ACUERDO NO. 01

CON DIECISÉIS VOTOS A FAVOR, SE APRUEBA Y AUTORIZA POR UNANIMIDAD DE VOTOS DE LOS EDILES PRESENTES, EL ORDEN DEL DÍA PARA LA PRESENTE SESIÓN.

Una vez presentado el anterior acuerdo, la Secretaria del Ayuntamiento, Lic. María de la Luz Campos Alemán, pasa al siguiente punto del orden del día:

IV.- LECTURA Y APROBACIÓN EN SU CASO, DEL ACTA ANTERIOR.

Para lo cual, me permito solicitar la dispensa de la lectura del acta de la sesión anterior, en virtud de haber sido circulada previamente a la celebración de la presente sesión, si están de acuerdo, sírvanse a manifestarlo de forma acostumbrada". Misma votación que se da con la totalidad de los votos de los ediles presentes a favor, ante lo cual la Lic. María de la Luz Campos Alemán manifiesta: "Miembros del H. Cabildo me permito informarles el siguiente:

ACUERDO NO. 02

CON DIECISÉIS VOTOS A FAVOR, POR UNANIMIDAD DE VOTOS DE LOS EDILES PRESENTES, SE APRUEBA Y AUTORIZA LA DISPENSA DE LA LECTURA DEL ACTA DE LA SESIÓN ANTERIOR.

Acto seguido, la Secretaria del Ayuntamiento, somete a consideración del Cabildo el contenido del acta de la sesión anterior, misma votación que se da con la totalidad de los votos de los ediles presentes a favor, ante lo cual la Lic. María de la Luz Campos Alemán manifiesta: "Miembros del H. Cabildo me permito informarles el siguiente:

ACUERDO NO. 03

CON DIECISÉIS VOTOS A FAVOR, POR UNANIMIDAD DE VOTOS DE LOS EDILES PRESENTES, SE APRUEBA Y AUTORIZA EL CONTENIDO DEL ACTA DE LA SESIÓN ANTERIOR.

Una vez mencionado el anterior acuerdo la Lic. María de la Luz Campos Alemán continúa con el uso de la palabra y pasa al siguiente punto del orden del día:

V.- INFORME SOBRE CUMPLIMIENTO O SEGUIMIENTO DE LOS ACUERDOS DE LA SESION ANTERIOR.

Para lo cual, manifiesta la Lic. María de la Luz Campos Alemán: "Me permito informar a este cuerpo colegiado lo siguiente:

"Que la información relativa a las sesiones número 50 y 51 está siendo publicadas en la Gaceta Municipal correspondiente, de conformidad con lo dispuesto en el Artículo 64 y demás relativos de la Ley de Gobierno Municipal vigente en el Estado, de igual forma dichos acuerdos fueron turnados mediante oficios a las dependencias correspondientes para conocimiento y efectos."

Continuando con el uso de la palabra la Lic. María de la Luz Campos Alemán, pasa al siguiente punto del orden del día:

VI.- DICTAMEN DE LA COMISIÓN DE GOBERNACIÓN, REGLAMENTACIÓN Y MEJORA REGULATORIA, RELATIVO AL CONVENIO DE COLABORACIÓN Y COORDINACIÓN EN MATERIA ELECTORAL ENTRE EL INSTITUTO ESTATAL ELECTORAL Y DE PARTICIPACIÓN CIUDADANA DE NUEVO LEÓN Y EL MUNICIPIO DE JUÁREZ, NUEVO LEÓN.

La Secretaria del Ayuntamiento, cede la palabra a la Regidora Verónica García Pérez, quien manifiesta: "Gracias Secretaria, para obviar tiempo y en virtud de

haber sido previamente analizados los dictámenes a tratar en la presente sesión, así como en las mesas de trabajo y en la junta previa, me permito solicitar la dispensa de las lecturas completas de los mismos, para proceder a dar lectura al proemio y puntos de acuerdo”.

Acto seguido, la Lic. María de la Luz Campos Alemán, somete a consideración del cabildo la propuesta presentada con anterioridad, misma votación que se da con la totalidad de los votos de los ediles presentes a favor, ante lo cual manifiesta; “Miembros del H. Cabildo me permito informarles el siguiente:

ACUERDO NO. 04

CON DIECISÉIS VOTOS A FAVOR, POR UNANIMIDAD, EL AYUNTAMIENTO DE JUÁREZ, N.L., APRUEBA LA DISPENSA DE LA LECTURA COMPLETA DE LOS DICTÁMENES A TRATAR EN LA PRESENTE SESIÓN DE CABILDO, PARA PROCEDER A DAR LECTURA AL PROEMIO Y PUNTOS DE ACUERDO DE LOS MISMOS.

Acto seguido, cede nuevamente el uso de la palabra a la Regidora Verónica García Pérez, quien manifiesta: “Gracias Secretaria, a continuación daré lectura al proemio y punto de acuerdo del siguiente dictamen.

DICTAMEN DE LA COMISIÓN DE GOBERNACIÓN, REGLAMENTACIÓN Y MEJORA REGULATORIA, RELATIVO AL CONVENIO DE COLABORACIÓN Y COORDINACIÓN EN MATERIA ELECTORAL ENTRE EL INSTITUTO ESTATAL ELECTORAL Y DE PARTICIPACIÓN CIUDADANA DE NUEVO LEÓN Y EL MUNICIPIO DE JUÁREZ, NUEVO LEÓN.

**A LOS C. C. INTEGRANTES
DEL REPUBLICANO AYUNTAMIENTO
DE JUÁREZ, NUEVO LEÓN.
P R E S E N T E.-**

DICTAMEN

La Comisión de Gobernación, Reglamentación y Mejora Regulatoria con fundamento en lo dispuesto por los artículos 115 fracciones I y II de la Constitución Política de los Estados Unidos Mexicanos, 66, 67, 163, 165, 166 y 181, de la Constitución Política del Estado Libre y Soberano de Nuevo León, artículo 33 fracción I, incisos b), ñ) y demás relativos de la Ley de Gobierno Municipal; artículos 22, 24, 85 fracción VI, 87 y 168 fracción III de la Ley Electoral para el Estado de Nuevo León; artículo 25 fracción I, inciso a) y demás relativos del Reglamento Interior del Ayuntamiento, tiene a bien en poner a la consideración de este cuerpo colegiado el presente dictamen con base en los siguientes:

-CONSIDERANDOS-

PRIMERO.- Que el Republicano Ayuntamiento de este Gobierno Municipal para el período 2021-2024 quedó legítimamente instalado, para entrar en funciones a partir del día 30 treinta de septiembre de 2021 dos mil veintiuno, de conformidad con el artículo 173 de la Constitución Política del Estado Libre y Soberano de Nuevo León y en relación al artículo 22 de la Ley de Gobierno Municipal para el Estado de Nuevo León.

SEGUNDO.- Así mismo, el artículo 165 de la Constitución Política del Estado de Nuevo León, nos da nuestra autonomía propia, transcribiendo el citado artículo y que a la letra dice: “Artículo 165.- Los Municipios son la base de la división territorial y de la organización político administrativa del Estado. Serán autónomos en su gobierno interior e independientes entre sí. Cada uno de ellos será gobernado por un Ayuntamiento de elección popular directa, integrado por un Presidente Municipal y el número de Regidores y Síndicos que la Ley determine. La competencia que otorga esta Constitución al gobierno municipal se ejercerá por el Ayuntamiento de manera exclusiva y no habrá autoridad intermedia alguna entre éste y los Poderes del Estado”.

TERCERO.- Que en el artículo 25 fracción I inciso a) del Reglamento Interior del Ayuntamiento se establece que entre las facultades de la comisión de Gobernación, Reglamentación y Mejora Regulatoria está la de: “Vigilar el cumplimiento de los preceptos de la Constitución Política de los Estados Unidos Mexicanos, la Constitución Política del Estado Libre y Soberano de Nuevo León, las Leyes que de ellas emanen, el presente reglamento y demás ordenamientos legales que normen la vida jurídica del municipio.”

CUARTO.- Que se recibió en esta comisión de Gobernación, Reglamentación y Mejora Regulatoria, a través de la Secretaría del Ayuntamiento, las propuestas, tanto del convenio como de su anexo, presentadas por el Instituto Estatal Electoral y de Participación Ciudadana Nuevo León; en la cual el mencionado convenio tiene como objeto principal definir los medios de colaboración y coordinación en materia electoral, para determinar las vías públicas y lugares de uso común del "MUNICIPIO", que podrán ser utilizados para la instalación de los bastidores y mamparas por los partidos políticos, candidaturas comunes, coaliciones y candidaturas independientes, en los términos que el "INSTITUTO" determine; y, el préstamo de inmuebles propiedad del "MUNICIPIO", para la realización de debates, capacitaciones, cursos, entre otras actividades que requiera la "INSTITUTO".

Por lo anteriormente expuesto y fundado la Comisión de Gobernación, Reglamentación y Mejora Regulatoria, es de resolver y resuelve el presente Dictamen y presentan ante el Pleno de este Ayuntamiento la propuesta de aprobación del siguiente:

ACUERDO

El R. Ayuntamiento de Juárez, Nuevo León, en base a sus atribuciones establecidas en los artículos 115 fracciones I y II de la Constitución Política de los Estados Unidos Mexicanos, 66, 67, 165, 166 y 181, de la Constitución Política del Estado Libre y Soberano de Nuevo León, artículo 33 fracción I, inciso ñ) y demás relativos de la Ley de Gobierno Municipal; artículos 22, 24, 85 fracción VI, 87 y 168 fracción III de la Ley Electoral para el Estado de Nuevo León; artículo 25 fracción I, inciso a) y demás relativos del Reglamento Interior del Ayuntamiento, aprueba y autoriza el CONVENIO DE COLABORACIÓN Y COORDINACIÓN EN MATERIA ELECTORAL QUE CELEBRAN, POR UNA PARTE, EL INSTITUTO ESTATAL ELECTORAL Y DE PARTICIPACIÓN CIUDADANA DE NUEVO LEÓN Y EL MUNICIPIO DE JUÁREZ, NUEVO LEÓN, en los siguientes términos:

PRIMERO: El objeto principal del citado convenio es definir los medios de colaboración y coordinación en materia electoral, para determinar las vías públicas y lugares de uso común del Municipio de Juárez, N.L., que podrán ser utilizados para la instalación de los bastidores y mamparas por los partidos políticos, candidaturas comunes, coaliciones y candidaturas independientes, en los términos que el Instituto Estatal Electoral y de Participación Ciudadana Nuevo León determine; y, el préstamo de inmuebles propiedad del "MUNICIPIO", para la realización de debates, capacitaciones, cursos, entre otras actividades que requiera la "INSTITUTO"; y, los medios de comunicación para los efectos de recibir y contestar requerimientos y solicitudes de información, entre las partes.

SEGUNDO: El periodo de vigencia del citado convenio comenzará a partir del día de la firma de dicho instrumento, concluyendo el día 31 de diciembre de 2024; o en caso de elección extraordinaria, hasta que esta concluya.

TERCERO: Gírense las instrucciones a la Secretaría del Ayuntamiento a fin que por su conducto se publique el presente acuerdo en base a lo establecido en los artículos 64, 65 y 66 de la Ley de Gobierno Municipal vigente en la Entidad.

ATENTAMENTE, "EL RESPETO AL DERECHO AJENO, ES LA PAZ", JUÁREZ, NUEVO LEÓN, POR LA "COMISIÓN DE GOBERNACIÓN, REGLEMENTACIÓN Y MEJORA REGULATORIA": C. CARMEN LUCERO GONZÁLEZ ALCOCER, PRESIDENTE; C. VERÓNICA GARCÍA PÉREZ, SECRETARIO; C. JOSÉ SANTOS GARCÍA CORTEZ, VOCAL 1°; C. MIRIAM GARZA PEÑA, VOCAL 2°; "RÚBRICAS.

Una vez manifestado lo anterior, la Secretaria del Ayuntamiento somete a consideración del H. Cabildo el dictamen presentado con anterioridad, misma votación que se da con la totalidad de los votos de los ediles presentes a favor, ante lo cual manifiesta; "Miembros del H. Cabildo me permito informarles el siguiente:

ACUERDO NO. 05

CON DIECISÉIS VOTOS A FAVOR, POR UNANIMIDAD, EL AYUNTAMIENTO DE JUÁREZ, NUEVO LEÓN, EN BASE A SUS ATRIBUCIONES ESTABLECIDAS EN LOS ARTÍCULOS 115 FRACCIONES I Y II DE LA CONSTITUCIÓN POLÍTICA DE LOS ESTADOS UNIDOS MEXICANOS, 66, 67, 165, 166 Y 181, DE LA CONSTITUCIÓN POLÍTICA DEL ESTADO LIBRE Y SOBERANO DE NUEVO LEÓN, ARTÍCULO 33 FRACCIÓN I, INCISO Ñ) Y DEMÁS RELATIVOS DE LA LEY DE GOBIERNO MUNICIPAL; ARTÍCULOS 22, 24, 85 FRACCIÓN VI, 87 Y 168 FRACCIÓN III DE LA LEY ELECTORAL PARA EL ESTADO DE NUEVO LEÓN; ARTÍCULO 25 FRACCIÓN I, INCISO A) Y DEMÁS RELATIVOS DEL REGLAMENTO INTERIOR DEL AYUNTAMIENTO, APRUEBA Y AUTORIZA EL CONVENIO DE COLABORACIÓN Y

COORDINACIÓN EN MATERIA ELECTORAL QUE CELEBRAN, POR UNA PARTE, EL INSTITUTO ESTATAL ELECTORAL Y DE PARTICIPACIÓN CIUDADANA DE NUEVO LEÓN Y EL MUNICIPIO DE JUÁREZ, NUEVO LEÓN, EN LOS SIGUIENTES TÉRMINOS:

PRIMERO: El objeto principal del citado convenio es definir los medios de colaboración y coordinación en materia electoral, para determinar las vías públicas y lugares de uso común del Municipio de Juárez, N.L., que podrán ser utilizados para la instalación de los bastidores y mamparas por los partidos políticos, candidaturas comunes, coaliciones y candidaturas independientes, en los términos que el Instituto Estatal Electoral y de Participación Ciudadana Nuevo León determine; y, el préstamo de inmuebles propiedad del "MUNICIPIO", para la realización de debates, capacitaciones, cursos, entre otras actividades que requiera la "INSTITUTO"; y, los medios de comunicación para los efectos de recibir y contestar requerimientos y solicitudes de información, entre las partes.

SEGUNDO: El periodo de vigencia del citado convenio comenzará a partir del día de la firma de dicho instrumento, concluyendo el día 31 de diciembre de 2024; o en caso de elección extraordinaria, hasta que esta concluya.

TERCERO: Gírense las instrucciones a la Secretaría del Ayuntamiento a fin que por su conducto se publique el presente acuerdo en base a lo establecido en los artículos 64, 65 y 66 de la Ley de Gobierno Municipal vigente en la Entidad.

Una vez mencionado los anteriores acuerdos, la Secretaria del Ayuntamiento, Lic. María de la Luz Campos Alemán pasa al siguiente punto del orden del día:

VII.- PUNTO DE ACUERDO RELATIVO A LA APROBACIÓN DE LA ENTREGA DE PAQUETES DE ÚTILES ESCOLARES PARA EL CICLO ESCOLAR 2023-2024.

Acto seguido, cede el uso de la palabra al Presidente Municipal el Lic. Francisco Héctor Treviño Cantú, quien manifiesta: "Gracias Secretaria, a continuación daré lectura al siguiente punto de acuerdo":

PUNTO DE ACUERDO RELATIVO A LA APROBACIÓN DE LA ENTREGA DE PAQUETES DE ÚTILES ESCOLARES PARA EL CICLO ESCOLAR 2023-2024.

C.C. INTEGRANTES DEL R. AYUNTAMIENTO DE JUÁREZ, NUEVO LEÓN, PRESENTE.-

CONSIDERANDO

Que en la presente Administración periodo 2021-2024, dentro del Plan Municipal de Desarrollo en su Eje Rector número 4 Juárez para Todos, Proyecto Estratégico número 4 "En Juárez, Primero la Educación" el cual tiene como objetivo primordial: "Fomentar y apoyar a los estudiantes, para que continúen desarrollando sus capacidades académicas, disminuyendo así la deserción escolar entre los habitantes de nuestro municipio"; y para lo cual se contempla la línea de acción número 6, la cual dice: "Identificar y apoyar a la población vulnerable y con rezago social en las escuelas de educación básica mediante útiles escolares y/o cualquier otro material necesario para su desarrollo educativo." Con base en lo anterior y con fundamento en las atribuciones establecidas en el artículo 35 de la Ley de Gobierno Municipal, he tenido a bien en girar las instrucciones correspondientes a la Secretaría de Finanzas y Tesorería Municipal, para que de acuerdo a sus funciones y atribuciones lleve a cabo la cumplimentación de lo establecido y señalado en el Plan Municipal de desarrollo, con lo cual, para el presente ciclo escolar 2023-2024, se pudieran entregar 20,000-veinte mil paquetes de útiles escolares, viéndose beneficiados misma cantidad de niños, y de esta manera contribuir a la economía de las familias de nuestro municipio e impulsar y fomentar el estudio en nuestros niños. Por lo anterior y en uso de las facultades establecidas en el artículo 35 fr. II, de la Ley de Gobierno Municipal; respetuosamente solicito se someta a consideración de éste máximo Órgano de Gobierno Municipal el siguiente:

PUNTO DE ACUERDO

ÚNICO.- El R. Ayuntamiento de Juárez, Nuevo León, con fundamento en los artículos 115 de la Constitución Política de los Estados Unidos Mexicanos; 1, 165 y 166 de la Constitución Política del Estado Libre y Soberano de Nuevo León; 33 fracción I inciso b) de la Ley de Gobierno Municipal del Estado de Nuevo León; aprueba y autoriza las gestiones realizadas para la adquisición de 20,000-veinte mil paquetes de útiles escolares para el ciclo escolar 2023-2024, ello en favor del bienestar de familias y niños del Municipio de Juárez, Nuevo León.

ATENTAMENTE, "EL RESPETO AL DERECHO AJENO, ES LA PAZ", JUÁREZ, NUEVO LEÓN, LIC. FRANCISCO HÉCTOR TREVIÑO CANTÚ, PRESIDENTE MUNICIPAL, RÚBRICA

Una vez manifestado lo anterior, la Secretaria del Ayuntamiento somete a consideración del H. Cabildo el punto de acuerdo presentado con anterioridad, misma votación que se da con la totalidad de los votos de los ediles presentes a favor, ante lo cual manifiesta; "Miembros del H. Cabildo me permito informarles el siguiente:

ACUERDO NO. 06

CON DIECISÉIS VOTOS A FAVOR, POR UNANIMIDAD, EL AYUNTAMIENTO DE JUÁREZ, NUEVO LEÓN, APRUEBA Y AUTORIZA EL PUNTO DE ACUERDO RELATIVO A LA ENTREGA DE PAQUETES DE ÚTILES ESCOLARES PARA EL CICLO ESCOLAR 2023-2024, EN LOS SIGUIENTES TÉRMINOS:

ÚNICO.- El R. Ayuntamiento de Juárez, Nuevo León, con fundamento en los artículos 115 de la Constitución Política de los Estados Unidos Mexicanos; 1, 165 y 166 de la Constitución Política del Estado Libre y Soberano de Nuevo León; 33 fracción I inciso b) de la Ley de Gobierno Municipal del Estado de Nuevo León; aprueba y autoriza las gestiones realizadas para la adquisición de 20,000-veinte mil paquetes de útiles escolares para el ciclo escolar 2023-2024, ello en favor del bienestar de familias y niños del Municipio de Juárez, Nuevo León.

Una vez manifestado lo anterior, la Secretaria del Ayuntamiento María de la Luz Campos Alemán pasa al siguiente punto del orden del día:

VIII.- DICTAMEN DE DECLARACIÓN DE INCORPORACIÓN DE 03-TRES ÁREAS MUNICIPALES EMITIDA POR LA COMISIÓN DE HACIENDA Y PATRIMONIO MUNICIPALES, DEL R. AYUNTAMIENTO DE JUÁREZ, NUEVO LEÓN.

Acto seguido, cede el uso de la palabra a la Regidora Geovani Leal Hernández, quien manifiesta: "Gracias Secretaria, a continuación procedo a dar lectura al proemio y punto de acuerdo del siguiente dictamen en el entendido de que por cada área municipal incorporada deberá plasmarse un acuerdo de manera individual en el acta correspondiente":

DICTAMEN DE DECLARACIÓN DE INCORPORACIÓN DE 03-TRES ÁREAS MUNICIPALES EMITIDA POR LA COMISIÓN DE HACIENDA Y PATRIMONIO MUNICIPALES, DEL R. AYUNTAMIENTO DE JUÁREZ, NUEVO LEÓN.

CC. INTEGRANTES DEL R. AYUNTAMIENTO DE JUÁREZ, NUEVO LEÓN PRESENTES. -

Los suscritos Integrantes de la Comisión de Hacienda y Patrimonio Municipales, nos fue turnado para su estudio y análisis por el Secretario de Finanzas y Tesorero Municipal de esta Ciudad, por conducto del Director de Patrimonio Municipal, mediante el cual solicita conforme a lo dispuesto en los artículos 33 fracción IV inciso e) y demás relativos de la Ley de Gobierno Municipal del Estado de Nuevo León; 25 fracción IV inciso f), g), i), j) y demás relativos del Reglamento Interior del Ayuntamiento de Juárez, Nuevo León, la aprobación de Declaración de Incorporación de 06-seis áreas municipales.

ANTECEDENTES:

PRIMERO.- Que es facultad del Ayuntamiento de este Municipio, con fundamento en lo dispuesto por los artículos 115 de la Constitución Política de los Estados Unidos Mexicanos; artículos 165 y 166 de la Constitución Política del Estado Libre y Soberano de Nuevo León; artículos 2, 4, 15, 33, fracción IV, inciso e), 171 fracción II, 172, 207, y demás relativos de la Ley de Gobierno Municipal del Estado de Nuevo León, 25 fracción IV inciso f), g), i), j) y demás relativos del Reglamento Interior del Ayuntamiento de Juárez, Nuevo León así como dictar los razonamientos fundados y motivados en relación a su patrimonio Municipal.

SEGUNDO.- Que son atribuciones del Ayuntamiento, de acuerdo a lo establecido en el artículo 33 fracción IV inciso e), el cual a la letra dice: "En Materia de Patrimonio Municipal: e) Aprobar la incorporación de bienes de dominio público al patrimonio municipal, expidiendo la declaratoria de incorporación correspondiente, la cual deberá publicarse en el Periódico Oficial del Estado y en la Gaceta Municipal.

TERCERO.- Que los artículos 171 fracción II, 172 y 207 de la Ley de Gobierno Municipal del Estado de Nuevo León, nos establecen la fundamentación sobre los bienes públicos municipales, mismos que a la letra dicen: Artículo 171.- "*El Patrimonio Municipal se constituye por: II.- Los bienes de dominio público y del dominio privado que le correspondan...*"; Artículo 172.- "*El Patrimonio Municipal es inalienables, imprescriptibles e inembargables, y no estarán sujetos mientras no varíe la situación jurídica, a acciones reivindicatorias o de posesión definitiva o provisional. Sin embargo, los particulares y las instituciones de derecho público podrán adquirir sobre éstos, sin que se constituyan derechos reales, su uso, aprovechamiento y explotación, mediante el otorgamiento de las concesiones respectivas.*" Artículo 207.- "*Cuando un bien Inmueble propiedad del Municipio vaya a incorporarse al dominio público, por estar comprendido dentro de las disposiciones de esta Ley, el Ayuntamiento por conducto de su Presidente Municipal, deberá emitir la declaratoria de incorporación correspondiente, la que se difundirá, y se inscribirá en el Instituto Registral y Catastral del Estado, para que surta efectos contra terceros. La incorporación surtirá efectos a partir de la publicación de la declaratoria.*"

Igual declaratoria de incorporación deberá emitirse, cuando un bien, de hecho, esté destinado al uso común, a un servicio público o a alguna de las actividades que se equiparen a éstos.

El Municipio deberá contar con un registro de los bienes de dominio público el cual será de carácter público."

CUARTO.- Que esta Comisión, recibió por parte del Presidente Municipal a través del Secretario de Finanzas y Tesorero Municipal, el oficio con la propuesta para declarar incorporado al patrimonio municipal las áreas municipales descritas en el mismo, y el cual fuera turnado por la Dirección de Patrimonio Municipal.

CONSIDERANDOS

PRIMERO.- Que ésta H. Comisión de Hacienda y Patrimonio Municipales, es competente para analizar, dictaminar, conocer y fallar sobre el presente asunto.

SEGUNDO.- Los integrantes de la Comisión de Hacienda y Patrimonio Municipales, hemos analizado y estudiado los documentos entregados por la C. Secretaría de Finanzas y Tesorería Municipal a través de la Dirección de Patrimonio y mencionados dentro de los antecedentes arriba indicados.

Por las anteriores consideraciones de hecho y de derecho, los integrantes de la Comisión de Hacienda y Patrimonio Municipales, sometemos al criterio del R. Ayuntamiento para su aprobación de conformidad por lo dispuesto en los artículos 115 de la Constitución Política de los Estados Unidos Mexicanos; artículos 165 y 166 de la Constitución Política del Estado Libre y Soberano de Nuevo León; artículos 2, 4, 15, 33, fracción IV, inciso e), 35 fracción XII, 171 fracción II, 172, 207, y demás relativos de la Ley de Gobierno Municipal del Estado

de Nuevo León; 25 fracción IV inciso f), g), i), j) y demás relativos del Reglamento Interior del Ayuntamiento de Juárez, Nuevo León, el siguiente proyecto de:

ACUERDO:

PRIMERO. - Se aprueba, autoriza y expide la **DECLARATORIA DE INCORPORACIÓN AL PATRIMONIO MUNICIPAL** las áreas Municipales que a continuación se mencionan:

- 1) Área Municipal número 9 Lote de terreno marcado con el Número 1 de la Manzana número 281 del Fraccionamiento Vistas del Río 2da Etapa, ubicado en el Municipio de Juárez, NL cuenta con una superficie total de terreno de 8,996.899 metros cuadrados y las siguientes medidas y colindancias:

Al Noroeste mide 72.998 metros y da frente a la calle Vista del Olmo
 Al Suroeste mide 72.998 metros y da frente a la Avenida Vista del Huizache
 Al Noroeste mide 108.00 metros y da frente a la calle Vista de las Flores
 Y al Suroeste mide 108.00 metros y da frente a la calle Vista de la Arboleda
 La manzana se encuentra circundada por las siguientes calles:
 Al Noreste calle Villa del Olmo
 Al Suroeste Avenida Vista del Huizache
 Al Noroeste calle Vista de las Flores
 Y al Sureste calle Vista de la Arboleda

- 2) Área Municipal ubicada en el Fraccionamiento Praderas de San Juan en el Municipio de Juárez, N.L. con un área de 4,844.99 metros cuadrados y con el siguiente cuadro de construcción:

CUADRO DE CONSTRUCCIÓN A. MUNICIPAL-22						
LADO		RUMBO	DISTANCIA	V	COORDENADAS	
EST	PV				Y	X
A	B	S 86 38'11.09" W	126.24	A B	5,647.801 5,640.553	4,363.233 4,238.208
B	D	S 11 19'17.49" W CENTRO DE CURVA DELTA = 150 37'47.20" RADIO = 3.000	5.804 LONG. CURVA = 7.887 SUB.TAN. = 11.447	D	5,634.862	4,237.069
				C	5,637.558	4,238.384
D	E	S 63 59'36.12" E	129.285	E	5,578.174	4,353.263
E	G	N 70 59'52.82" E CENTRO DE CURVA DELTA = 90 12.13" RADIO = 3.000	4.243 LONG. CURVA = 4.713 SUB.TAN. = 3.001	G	5,579.555	4,357.276
				F	5,580.870	4,354.578
G	H	N 25 59'21.75" E	1.193	H	5,580.628	4,357.798
H	A	N 04 37'07.38" E	67.492	A	5,647.801	4,363.233
SUPERFICIE = 4,844.99 M2						

- 3) Área Municipal número 48 identificada como Lote 1 Manzana 440 del Fraccionamiento Terranova Residencial en el Municipio de Juárez, N.L. con un área de 12,923.52 metros cuadrados.

CUADRO DE CONSTRUCCIÓN AREA MUNICIPAL 48						
LADO		RUMBO	DISTANCIA	V	COORDENADAS	
EST	PV				Y	X
				1	4,112.0276	5,176.7663
1	2	S 00'00'05" W	0.654	2	4,111.3733	5,176.7663
2	4	N 31'36'42" E CENTRO DE CURVA DELTA = 65'44'23" RADIO = 14.882	16.154	4	4,125.1300	5,185.2333
				3	4,111.7001	5,191.6444
4	5	N 68'40'28" E	61.143	5	4,147.3656	5,242.1896
5	6	S 00'10'27" W	163.31	6	3,984.0563	5,241.6930
6	7	S 36'02'35" W	72.147	7	3,925.7197	5,199.2419
7	8	S 23'20'40" W	56.735	8	3,873.6288	5,176.7600
8	1	N 00'00'05" E	238.399	1	4,112.0278	5,176.7663
SUPERFICIE = 12,923.52 M2						

Las colindancias de la manzana son: Al Norte con la calle Los Andes; al Noroeste curva en esquina; al Sureste, Límite de Predio, Al Este con calle Límite de Predio y al Oeste con calle Cerro de las Mitras.

Dicho área se encuentra inscrita a favor del Municipio de Juárez, N.L. bajo el número 9741, volumen 80, libro 98, Sección Propiedad, U. Juárez de fecha 19-diecinueve de Diciembre de 2007-dosmil siete.

SEGUNDO.- Por Instrucciones del Presidente Municipal, se ordena a la Secretaría del Ayuntamiento se mande publicar el presente acuerdo en el Periódico Oficial del Estado de Nuevo León y en la Gaceta Municipal de Juárez, Nuevo León, a fin de que surtan los efectos legales a que haya lugar.

TERCERO.- Una vez publicado el presente acuerdo en el Periódico Oficial del Estado de Nuevo León, así como en la Gaceta Municipal de Juárez, Nuevo León, gírense las instrucciones a la Dirección de Patrimonio Municipal, a fin de que por su conducto se lleve a cabo la inscripción correspondiente en el Instituto Registral y Catastral del Segundo Distrito del Estado de Nuevo León con sede en Cadereyta, Jiménez, Nuevo León.

ATENTAMENTE, "EL RESPETO AL DERECHO AJENO, ES LA PAZ", JUÁREZ, NUEVO LEÓN, POR LA "COMISIÓN DE HACIENDA Y PATRIMONIO MUNICIPALES"; ERENOLDO GONZÁLEZ RIVERA, PRESIDENTE; LUCÍA GUADALUPE GONZÁLEZ GARCÍA, SECRETARIO; GEOVANY LEAL HERNÁNDEZ, VOCAL 1°; ROY HARRIS RAMÍREZ MORALES, VOCAL 2°; RÚBRICAS.

Una vez manifestado lo anterior, la Secretaria del Ayuntamiento somete a consideración del H. Cabildo el dictamen presentado con anterioridad, misma votación que se da con la totalidad de los votos de los ediles presentes a favor, ante lo cual manifiesta; "Miembros del H. Cabildo me permito informarles el siguiente:

ACUERDO NO. 07

CON DIECISÉIS VOTOS A FAVOR, POR UNANIMIDAD, EL AYUNTAMIENTO DE JUÁREZ, NUEVO LEÓN, APRUEBA Y AUTORIZA EL DICTAMEN RELATIVO A LA DECLARACIÓN DE INCORPORACIÓN, EMITIDO POR LA COMISIÓN DE HACIENDA Y PATRIMONIO MUNICIPALES, DEL R. AYUNTAMIENTO DE JUÁREZ, NUEVO LEÓN, EN LOS SIGUIENTES TÉRMINOS:

PRIMERO. - Se aprueba, autoriza y expide la DECLARATORIA DE INCORPORACIÓN AL PATRIMONIO MUNICIPAL del área Municipal que a continuación se mencionan:

1) Área Municipal número 9 Lote de terreno marcado con el Número 1 de la Manzana número 281 del Fraccionamiento Vistas del Río 2da Etapa, ubicado en el Municipio de Juárez, NL cuenta con una superficie total de terreno de 8,996.899 metros cuadrados y las siguientes medidas y colindancias:

Al Noroeste mide 72.998 metros y da frente a la calle Vista del Olmo
 Al Suroeste mide 72.998 metros y da frente a la Avenida Vista del Huizache
 Al Noroeste mide 108.00 metros y da frente a la calle Vista de las Flores
 Y al Suroeste mide 108.00 metros y da frente a la calle Vista de la Arboleda
 La manzana se encuentra circundada por las siguientes calles:
 Al Noreste calle Villa del Olmo
 Al Suroeste Avenida Vista del Huizache
 Al Noroeste calle Vista de las Flores
 Y al Sureste calle Vista de la Arboleda

SEGUNDO.- Por Instrucciones del Presidente Municipal, se ordena a la Secretaría del Ayuntamiento se mande publicar el presente acuerdo en el Periódico Oficial del

Estado de Nuevo León y en la Gaceta Municipal de Juárez, Nuevo León, a fin de que surtan los efectos legales a que haya lugar.

TERCERO.- Una vez publicado el presente acuerdo en el Periódico Oficial del Estado de Nuevo León, así como en la Gaceta Municipal de Juárez, Nuevo León, gírense las instrucciones a la Dirección de Patrimonio Municipal, a fin de que por su conducto se lleve a cabo la inscripción correspondiente en el Instituto Registral y Catastral del Segundo Distrito del Estado de Nuevo León con sede en Cadereyta, Jiménez, Nuevo León.

ACUERDO NO. 08

CON DIECISÉIS VOTOS A FAVOR, POR UNANIMIDAD, EL AYUNTAMIENTO DE JUÁREZ, NUEVO LEÓN; APRUEBA Y AUTORIZA EL DICTAMEN RELATIVO A LA DECLARACIÓN DE INCORPORACIÓN, EMITIDO POR LA COMISIÓN DE HACIENDA Y PATRIMONIO MUNICIPALES, DEL R. AYUNTAMIENTO DE JUÁREZ, NUEVO LEÓN, EN LOS SIGUIENTES TÉRMINOS:

PRIMERO. - Se aprueba, autoriza y expide la **DECLARATORIA DE INCORPORACIÓN AL PATRIMONIO MUNICIPAL** del área Municipal que a continuación se mencionan:

- 2) Área Municipal ubicada en el Fraccionamiento Praderas de San Juan en el Municipio de Juárez, N.L. con un área de **4,844.99 metros cuadrados** y con el siguiente cuadro de construcción:

CUADRO DE CONSTRUCCIÓN A. MUNICIPAL-22						
LADO		RUMBO	DISTANCIA	V	COORDENADAS	
EST	PV				Y	X
				A	5,647.801	4,363.233
A	B	S 86 38'11.09° W	126.24	B	5,640.553	4,238.208
B	D	S 11 19'17.49° W CENTRO DE CURVA DELTA = 150 37'47.20° RADIO = 3.000	5.804 LONG. CURVA = 7.887 SUB.TAN. = 11.447	D	5,634.862	4,237.069
				C	5,637.558	4,238.384
D	E	S 63 59'36.12° E	129.285	E	5,578.174	4,353.263
E	G	N 70 59'52.82° E CENTRO DE CURVA DELTA = 90 12.13° RADIO = 3.000	4.243 LONG. CURVA = 4.713 SUB.TAN. = 3.001	G	5,579.555	4,357.276
				F	5,580.870	4,354.578
G	H	N 25 59'21.76° E	1.193	H	5,580.628	4,357.798
H	A	N 04 37'07.38° E	67.492	A	5,647.801	4,363.233
SUPERFICIE = 4,844.99 M2						

SEGUNDO.- Por Instrucciones del Presidente Municipal, se ordena a la Secretaría del Ayuntamiento se mande publicar el presente acuerdo en el Periódico Oficial del Estado de Nuevo León y en la Gaceta Municipal de Juárez, Nuevo León, a fin de que surtan los efectos legales a que haya lugar.

TERCERO.- Una vez publicado el presente acuerdo en el Periódico Oficial del Estado de Nuevo León, así como en la Gaceta Municipal de Juárez, Nuevo León, gírense las instrucciones a la Dirección de Patrimonio Municipal, a fin de que por su conducto se lleve a cabo la inscripción correspondiente en el Instituto Registral y Catastral del Segundo Distrito del Estado de Nuevo León con sede en Cadereyta, Jiménez, Nuevo León.

ACUERDO NO. 09

CON DIECISÉIS VOTOS A FAVOR, POR UNANIMIDAD, EL AYUNTAMIENTO DE JUÁREZ, NUEVO LEÓN; APRUEBA Y AUTORIZA EL DICTAMEN RELATIVO A

LA DECLARACIÓN DE INCORPORACIÓN, EMITIDO POR LA COMISIÓN DE HACIENDA Y PATRIMONIO MUNICIPALES, DEL R. AYUNTAMIENTO DE JUÁREZ, NUEVO LEÓN, EN LOS SIGUIENTES TÉRMINOS:

PRIMERO. - Se aprueba, autoriza y expide la DECLARATORIA DE INCORPORACIÓN AL PATRIMONIO MUNICIPAL del área Municipal que a continuación se mencionan:

- 3) Área Municipal número 48 identificada como Lote 1 Manzana 440 del Fraccionamiento Terranova Residencial en el Municipio de Juárez, N.L. con un área de 12,923.52 metros cuadrados.

CUADRO DE CONSTRUCCIÓN AREA MUNICIPAL 48						
LADO		RUMBO	DISTANCIA	V	COORDENADAS	
EST	PV				Y	X
				1	4,112.0276	5,176.7663
1	2	S 00°00'05" W	0.654	2	4,111.3733	5,176.7663
2	4	N 31°36'42" E	16.154	4	4,125.1300	5,185.2333
		CENTRO DE CURVA DELTA = 65°44'23" RADIO = 14.882		3	4,111.7001	5,191.6444
					LONG. CURVA = 17.075 SUB.TAN. = 9.616	
4	5	N 68°40'28" E	61.143	5	4,147.3656	5,242.1896
5	6	S 00°10'27" W	163.31	6	3,984.0563	5,241.6930
6	7	S 36°02'35" W	72.147	7	3,925.7197	5,199.2419
7	8	S 23°20'40" W	56.735	8	3,873.6288	5,176.7600
8	1	N 00°00'05" E	238.399	1	4,112.0278	5,176.7663
SUPERFICIE = 12,923.52 M2						

Las colindancias de la manzana son: Al Norte con la calle Los Andes; al Noroeste curva en esquina; al Sureste, Límite de Predio, Al Este con calle Límite de Predio y al Oeste con calle Cerro de las Mitras.

Dicha área se encuentra inscrita a favor del Municipio de Juárez, N.L. bajo el número 9741, volumen 80, libro 98, Sección Propiedad, U. Juárez de fecha 19-diecinueve de Diciembre de 2007-dosmil siete.

SEGUNDO.- Por Instrucciones del Presidente Municipal, se ordena a la Secretaría del Ayuntamiento se mande publicar el presente acuerdo en el Periódico Oficial del Estado de Nuevo León y en la Gaceta Municipal de Juárez, Nuevo León, a fin de que surtan los efectos legales a que haya lugar.

TERCERO.- Una vez publicado el presente acuerdo en el Periódico Oficial del Estado de Nuevo León, así como en la Gaceta Municipal de Juárez, Nuevo León, gírense las instrucciones a la Dirección de Patrimonio Municipal, a fin de que por su conducto se lleve a cabo la inscripción correspondiente en el Instituto Registral y Catastral del Segundo Distrito del Estado de Nuevo León con sede en Cadereyta, Jiménez, Nuevo León.

Una vez manifestado lo anterior, la Secretaria del Ayuntamiento María de la Luz Campos Alemán pasa al siguiente punto del orden del día:

IX.- DICTAMEN DE LA COMISION DE GOBERNACIÓN, REGLAMENTACIÓN Y MEJORA REGULATORIA DEL R. AYUNTAMIENTO DE JUAREZ, NUEVO LEÓN, RELATIVO A REVOCAR Y DEJAR SIN EFECTOS EL ACUERDO NÚMERO 8-OCHO DEL ACTA 49 DE FECHA 15-QUINCE DE AGOSTO DE 2023-DOS MIL VEINTITRÉS.

Acto seguido, cede el uso de la palabra al Regidor Víctor Alfonso Corzo Morales, quien manifiesta: "Gracias Secretaria, a continuación daré lectura a lo siguiente proemio y punto de acuerdo del siguiente dictamen":

DICTAMEN DE LA COMISION DE GOBERNACIÓN, REGLAMENTACIÓN Y MEJORA REGULATIVA DEL R. AYUNTAMIENTO DE JUAREZ, NUEVO LEÓN, RELATIVO A REVOCAR Y DEJAR SIN EFECTOS EL ACUERDO NÚMERO 8-OCHO DEL ACTA 49 DE FECHA 15-QUINCE DE AGOSTO DE 2023-DOS MIL VEINTITRÉS.

**CC. INTEGRANTES DEL AYUNTAMIENTO DE JUÁREZ, NUEVO LEÓN.
P R E S E N T E.-**

DICTAMEN

La Comisión de Gobernación, Reglamentación y Mejora Regulatoria, con fundamento en los artículos 115 de la Constitución Política de los Estados Unidos Mexicanos, artículos 165, 166, 181 y demás relativos de la Constitución Política del Estado Libre y Soberano de Nuevo León, artículos 38, 50 y demás relativos de la Ley de Gobierno Municipal de Estado de Nuevo León, en relación con los diversos 20, 22, 25 fracción IV y demás relativos del Reglamento Interior del Ayuntamiento de Juárez, Nuevo León; a este órgano colegiado Municipal, tiene a bien presentar en base a los siguientes:

-CONSIDERANDOS-

PRIMERO.- Que el Republicano Ayuntamiento de este Gobierno Municipal para el período 2021-2024 quedó legítimamente instalado, para entrar en funciones a partir del día 30 treinta de septiembre de 2021 dos mil veintiuno, de conformidad con el artículo 173 de la Constitución Política del Estado Libre y Soberano de Nuevo León y en relación al artículo 22 de la Ley de Gobierno Municipal para el Estado de Nuevo León.

SEGUNDO.- Que es facultad del Ayuntamiento de este Municipio, con fundamento en lo dispuesto por los artículos 115 de la Constitución Política de los Estados Unidos Mexicanos, artículos 165 y demás relativos de la Constitución Política del Estado Libre y Soberano de Nuevo León, artículos 2, 4, 33, fracción I, inciso b), fracción IV, inciso c) y demás relativos de la Ley de Gobierno Municipal del Estado de Nuevo León, dictar los razonamientos fundados y motivados en relación a su patrimonio Municipal.

TERCERO.- Que dentro de la Constitución Política de los Estados Unidos Mexicanos en su artículo 115, fracción I, nos hace saber la Competencia con la que cuentan los municipios para dictar sus resoluciones propias, para la resolución del presente, mismo que se transcriben al presente: Artículo 115. Los estados adoptarán, para su régimen interior, la forma de gobierno republicano, representativo, democrático, laico y popular, teniendo como base de su división territorial y de su organización política y administrativa, el municipio libre, conforme a las bases siguientes: I.- Cada Municipio será gobernado por un Ayuntamiento de elección popular directa, integrado por un Presidente Municipal y el número de regidores y síndicos que la ley determine. La competencia que esta Constitución otorga al gobierno municipal se ejercerá por el Ayuntamiento de manera exclusiva y no habrá autoridad intermedia alguna entre éste y el gobierno del Estado.

CUARTO.- Así mismo el artículo 165 de la Constitución Política del Estado Libre y Soberano de Nuevo León, nos da nuestra autonomía propia, así como la forma orgánica del mismo Ayuntamiento, transcribiendo el citado artículo y que a la letra dice: "Artículo 165.- Los Municipios son la base de la división territorial y de la organización político administrativa del Estado. Serán autónomos en su gobierno interior e independientes entre sí...". De igual forma, la misma Legislación Política Local le da atribuciones al municipio para adquirir, poseer y administrar bienes inmuebles en los términos que marque la ley.

QUINTO.- Que los artículos 2, 171 fracción II, 172, 203, de la Ley de Gobierno Municipal del Estado de Nuevo León, establecen la fundamentación sobre el patrimonio municipal, los bienes públicos municipales, así como la autonomía municipal, mismos subjetivos que a su letra dicen: ARTÍCULO 2.- El Municipio constituido por un conjunto de habitantes establecidos en un territorio, es una entidad de derecho público de personalidad jurídica, con libertad interior, patrimonio propio y autonomía para su gobierno y administración. ...; ARTICULO 171.- El Patrimonio Municipal se constituye por: II.- Los bienes de dominio público y del dominio privado que le correspondan; ARTÍCULO 172.- El Patrimonio Municipal es inalienables, imprescriptibles e inembargables, y no estarán sujetos (SIC) mientras no varíe la situación jurídica, a acciones reivindicatorias o de posesión definitiva o provisional. Sin embargo, los particulares y las instituciones de derecho público podrán adquirir sobre éstos, sin que se constituyan derechos reales, su uso, aprovechamiento y explotación, mediante el otorgamiento de las concesiones respectivas. ARTICULO 203.- Son los bienes de dominio público municipal, enunciativamente: I.- Los de uso común; II.- Los destinados por el Ayuntamiento a un servicio público y los propios que de hecho utilice para dichos fines; III.- Los muebles municipales que por su naturaleza normalmente no sean sustituibles; IV.- Los monumentos históricos, arqueológicos y artísticos, sean muebles o inmuebles, de propiedad municipal; V.- Las servidumbres, cuando el predio dominante sea uno de los indicados en este Artículo.

SEXTO.- Que en fecha 15-quince de agosto del año 2023-dos mil veinte, en la cuadragésima novena sesión del H. Cabildo con carácter de ordinaria, fue aprobado el acuerdo número 08-ocho mediante

el cual se aprobó y autorizó, el dictamen de la Comisión de Gobernación Reglamentación y Mejora Regulatoria relativo al inicio de la consulta pública para la modificación del Atlas de Riesgo y el Plan Municipal 2010-2030 de Desarrollo Urbano, ambos del Municipio de Juárez, Nuevo León

SÉPTIMO.- Que la Secretaría de Desarrollo Urbano de Juárez, Nuevo León, ha realizado observaciones a la citada convocatoria, la cual se advierte que no se encuentra apegada a lo establecido en los artículos 56 y 176 de la Ley de Asentamientos Humanos, Ordenamiento Territorial y Desarrollo Urbano para el Estado de Nuevo León, por lo cual para efecto de estar en estricto apego a derecho y por razones de interés público resulta necesario revocar y dejar sin efectos el acuerdo citado en el considerando anterior.

Por lo anteriormente expuesto y fundado la comisión de Gobernación, Reglamentación y Mejora Regulatoria, es de resolver el presente Dictamen y resuelve:

ACUERDO

PRIMERO: Con fundamento en lo dispuesto por el artículo 115 de la Constitución Política de los Estados Unidos Mexicanos, artículos 165, 166 y 181 de la Constitución Política del Estado Libre y Soberano de Nuevo León, artículos 2, 4, 33, fracción I, inciso b), 50 y demás relativos de la Ley de Gobierno Municipal de Estado de Nuevo León, el Ayuntamiento de Juárez, Nuevo León, aprueba y autoriza, por razones de interés público y para efectos de estar en estricto apego a derecho, revocar y dejar sin efectos el acuerdo número 08-ocho, del acta número 49-cuarenta y nueve, de fecha 15-quinque de agosto de 2023-dos mil veintitrés aprobado en la cuadragésima novena sesión del H. Cabildo con carácter de ordinaria, mediante el cual se aprobó y autorizó el dictamen de la Comisión de Gobernación, Reglamentación y Mejora Regulatoria relativo al inicio de la Consulta Pública para la modificación del Atlas de Riesgo y el Plan Municipal 2010-2030 de Desarrollo Urbano, ambos del municipio de Juárez, Nuevo León.

SEGUNDO.- Infórmese el presente acuerdo a la Secretaría de Desarrollo Urbano de Juárez, Nuevo León, para que realice lo conducente en base a sus atribuciones y funciones.

TERCERO.- Gírense las instrucciones a la Secretaría del Ayuntamiento para que por su conducto publique el presente acuerdo de conformidad con lo establecido en el artículo 64 de la Ley de Gobierno Municipal vigente en la entidad.

ATENTAMENTE, "EL RESPETO AL DERECHO AJENO, ES LA PAZ", JUÁREZ, NUEVO LEÓN, POR LA "COMISIÓN DE GOBERNACIÓN, REGLEMENTACIÓN Y MEJORA REGULATORIA": C. CARMEN LUCERO GONZÁLEZ ALCOZER, PRESIDENTE; C. VERÓNICA GARCÍA PÉREZ, SECRETARIO; C. JOSÉ SANTOS GARCÍA CORTEZ, VOCAL 1°; C. MIRIAM GARZA PEÑA, VOCAL 2°, "RÚBRICAS.

Una vez manifestado lo anterior, la Secretaria del Ayuntamiento somete a consideración del H. Cabildo el dictamen presentado con anterioridad, misma votación que se da con la totalidad de los votos de los ediles presentes a favor, ante lo cual manifiesta; "Miembros del H. Cabildo me permito informarles el siguiente:

ACUERDO NO. 10

CON DIECISÉIS VOTOS A FAVOR, POR UNANIMIDAD, EL AYUNTAMIENTO DE JUÁREZ, NUEVO LEÓN; APRUEBA Y AUTORIZA EL DICTAMEN DE LA COMISION DE GOBERNACIÓN, REGLAMENTACIÓN Y MEJORA REGULATORIA DEL R. AYUNTAMIENTO DE JUAREZ, NUEVO LEÓN, RELATIVO A REVOCAR Y DEJAR SIN EFECTOS EL ACUERDO NÚMERO 8-OCHO DEL ACTA 49 DE FECHA 15-QUINQUE DE AGOSTO DE 2023-DOS MIL VEINTITRÉS, EN LOS SIGUIENTES TÉRMINOS:

PRIMERO: Con fundamento en lo dispuesto por el artículo 115 de la Constitución Política de los Estados Unidos Mexicanos, artículos 165, 166 y 181 de la Constitución Política del Estado Libre y Soberano de Nuevo León, artículos 2, 4, 33, fracción I, inciso b), 50 y demás relativos de la Ley de Gobierno Municipal de Estado de Nuevo León, el Ayuntamiento de Juárez, Nuevo León, aprueba y autoriza, por razones de interés público y para efectos de estar en estricto apego a derecho, revocar y dejar sin efectos el acuerdo número 08-ocho, del acta número 49-cuarenta y nueve, de fecha 15-quinque de agosto de 2023-dos mil veintitrés, aprobado en la cuadragésima novena sesión del H. Cabildo con carácter de ordinaria, mediante el cual se aprobó y autorizó el dictamen de la Comisión de Gobernación, Reglamentación y Mejora

Regulatoria relativo al inicio de la Consulta Pública para la modificación del Atlas de Riesgo y el Plan Municipal 2010-2030 de Desarrollo Urbano, ambos del municipio de Juárez, Nuevo León.

SEGUNDO.- Infórmese el presente acuerdo a la Secretaría de Desarrollo Urbano de Juárez, Nuevo León, para que realice lo conducente en base a sus atribuciones y funciones.

TERCERO.- Gírense las instrucciones a la Secretaría del Ayuntamiento para que por su conducto publique el presente acuerdo de conformidad con lo establecido en el artículo 64 de la Ley de Gobierno Municipal vigente en la entidad.

Una vez manifestado lo anterior, la Secretaria del Ayuntamiento María de la Luz Campos Alemán pasa al siguiente punto del orden del día:

X.- DICTAMEN DE LA COMISION DE HACIENDA Y PATRIMONIO MUNICIPALES, RELATIVO A LA APROBACIÓN DE LA DESINCORPORACIÓN DEL PATRIMONIO MUNICIPAL Y BAJA DEL INVENTARIO DE BIENES MUEBLES MUNICIPALES

Acto seguido, cede el uso de la palabra a la Regidora Christian Guadalupe Pérez Rodríguez, quien manifiesta: "Gracias Secretaria, a continuación daré lectura a lo siguiente proemio y punto de acuerdo del siguiente dictamen":

DICTAMEN DE LA COMISION DE HACIENDA Y PATRIMONIO MUNICIPALES, RELATIVO A LA APROBACIÓN DE LA DESINCORPORACIÓN DEL PATRIMONIO MUNICIPAL Y BAJA DEL INVENTARIO DE BIENES MUEBLES MUNICIPALES.

CC. INTEGRANTES DEL R. AYUNTAMIENTO DE JUÁREZ, NUEVO LEÓN PRESENTES. -

La Comisión de Hacienda y Patrimonio Municipales con fundamento en lo dispuesto por los artículos 115 fracciones I y II de la Constitución Política de los Estado Unidos Mexicanos, 165, 166 y 181, de la Constitución Política del Estado Libre y Soberano de Nuevo León, 38, 171, 203, 208 y demás relativos de la Ley de Gobierno Municipal; artículos 25 fracción IV y demás relativos del Reglamento Interior del Ayuntamiento, presenta a la consideración de este cuerpo colegiado el presente dictamen en baso a los siguientes:

CONSIDERANDOS:

PRIMERO. - *Que el Republicano Ayuntamiento de este Gobierno Municipal para el período 2021-2024 quedó legítimamente instalado, para entrar en funciones a partir del día 30 treinta de septiembre de 2021 dos mil veintiuno, de conformidad con el artículo 123 de la Constitución Política del Estado Libre y Soberano de Nuevo León y en relación al artículo 22 de la Ley de Gobierno Municipal para el Estado de Nuevo León.*

SEGUNDO. - *Que, en la segunda sesión pública de cabildo, con carácter de ordinaria, de fecha 30 treinta de septiembre de 2021 dos mil veintiuno, se sometieron a consideración del H. Cabildo las comisiones Municipales, mismas que fueron aprobadas, y que son integradas por los miembros del Republicano Ayuntamiento, tal y como lo establecen los Artículos 38, 39, 40 y demás relativos de la Ley de Gobierno Municipal vigente en la Entidad.*

TERCERO.- *Que la Constitución Política del Estado Libre y Soberano de Nuevo León, en su artículo 118 de, dota de autonomía propia al Municipio, por lo que se transcribe el citado artículo que a la letra dice: "Artículo 118.- Los Municipios que integran el Estado son independientes entre sí. Cada uno de ellos será gobernado por un Ayuntamiento de*

elección popular directa, integrado por un Presidente Municipal y el número de Regidores y Síndicos que la Ley determine. La competencia que otorga esta Constitución al gobierno municipal se ejercerá por el Ayuntamiento de manera exclusiva y no habrá autoridad intermedia alguna entre éste y los Poderes del Estado. ..." Así mismo, en su artículo 120 establece: "Los Municipios están investidos de personalidad jurídica y manejarán su patrimonio conforme a la Ley."

CUARTO.- Que la Ley de Gobierno Municipal del Estado de Nuevo León, en su artículo 2 establece: "El Municipio constituido por un conjunto de habitantes establecidos en un territorio, es una entidad de derecho público investido de personalidad jurídica, con libertad interior, patrimonio propio y autonomía para su gobierno y administración.

Se entenderá por autonomía municipal la titularidad del Municipio de gestionar, organizar y resolver, mediante sus representantes elegidos democráticamente, todos los asuntos en el ámbito de su competencia constitucional y legal, así como la libre administración de sus recursos."

QUINTO.- Que la Ley de Gobierno Municipal del Estado de Nuevo León, en su artículo 203, define los bienes de dominio público municipal, entre otros, los que se encuentran los descritos en la fracción segunda: "II. Los destinados por el Ayuntamiento a un servicio público y los propios que, de hecho, utilice para dichos fines". De igual forma, la citada ley, en su artículo 208, establece que: "Los bienes de dominio público del Municipio, podrán ser desincorporados, por acuerdo de las dos terceras partes de los integrantes del Ayuntamiento, cuando por algún motivo dejen de ser útiles para fines de servicio público."









SEXTO.- Que fue recibido el oficio DP-610/2023 signado por la Lic. Jessica Paola Sánchez Sotomayor, Directora de Patrimonio adscrita a la Secretaría de Finanzas y Tesorería Municipal de Juárez, en el cual manifiesta lo que a continuación se transcribe para mejor detalle: "...en mi calidad de Directora de Patrimonio del Municipio de Juárez, Nuevo León, le informo que se han realizado diversos trabajos en coordinación con la dirección de Informática y la dirección de mantenimiento de oficinas generales, los cuales quedan constatados en los oficios No. DI/089/2023 y No. CMOM/207/2023, correspondientes a las direcciones ya mencionadas, en los cuales informa que los bienes muebles fueron revisados exhaustivamente y condiciones técnicas, identificando que estos ya no resultan de utilidad para los fines requeridos del personal y dependencias de la administración pública municipal.



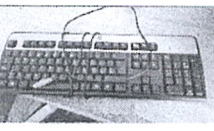

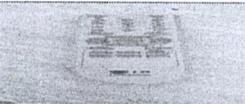
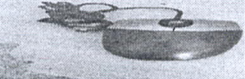

De acuerdo a lo anterior le anexo el diagnóstico y opinión técnica emitidos por la dirección de Mantenimiento e informática para hacer los trámites correspondientes para dar de baja los bienes, y actualizar el inventario de la administración pública."

Ahora bien, la Comisión de Hacienda y Patrimonio Municipales, es competente para dictaminar la presente en virtud de lo establecido en el artículo 25 fracción IV del Reglamento Interior del Ayuntamiento de Juárez, Nuevo León y previo análisis y valoración del asunto en cuestión, no hemos encontrado inconveniente, ni impedimento alguno a la solicitud planteada, por lo que se pone a consideración del Republicano Ayuntamiento tenga a bien aprobar conforme a lo establecido en el diverso 208 de la Ley de Gobierno Municipal del Estado de Nuevo León; conforme al siguiente:







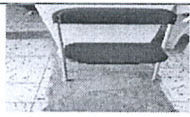



ACUERDO





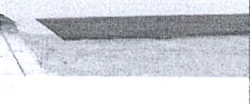

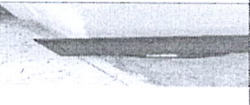

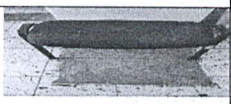

PRIMERO.- Con fundamento en lo dispuesto en los artículos 115 de la Constitución Política de los Estados Unidos Mexicanos; artículos 165, 166 y 181 y demás relativos de la Constitución Política del Estado Libre y Soberano de Nuevo León; 33 fracción IV, incisos a) y b), 208 y demás relativos de la Ley de Gobierno Municipal del Estado de Nuevo León; 25 fracciones IV y XI y demás relativos del Reglamento Interior del Ayuntamiento de Juárez, Nuevo León, el Ayuntamiento de Juárez, Nuevo León, aprueba y autoriza la desincorporación y baja del patrimonio municipal, los bienes muebles que han dejado de ser de utilidad para la administración pública los cuales se describen a continuación:

CPU	S/F	
TECLADO	FOLIO 3410 (ADM.2018-2021)	
TECLADO	FOLIO 9258 (ADM.2018-2021)	
TECLADO	FOLIO 9264 (ADM.2018-2021)	
TECLADO	FOLIO 4715 (ADM.2018-2021)	
TECLADO	FOLIO 7749 (ADM.2018-2021)	
BOCINAS DE COMPUTADORA	FOLIO 03 0507	
CONTROL LG	FOLIO 7780 (ADM.2018-2021)	
MOUSE	S/F	
MOUSE	FOLIO 7753 (ADM.2018-2021)	
MOUSE	FOLIO 7785 (ADM.2018-2021)	





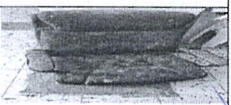





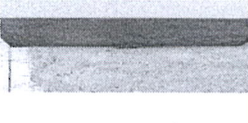
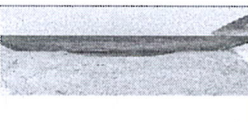

SILLA PLEGABLE	FOLIO 7588 (ADM.2018-2021)	
SILLA BANQUETERA	FOLIO 2155 (ADM.2018-2021)	
SILLA DE PLÁSTICO	FOLIO 10-01185	
SILLA DE PLÁSTICO	FOLIO 10-0177	
SILLA DE PLÁSTICO	FOLIO 10-0170	
SILLA DE PLÁSTICO	FOLIO 10-0160	
SILLA DE PLÁSTICO	FOLIO 10-0173	
SILLA DE PLÁSTICO	FOLIO 10-0180	
SILLA DE PLÁSTICO	FOLIO 10-0164	
SILLA GIRATORIA	FOLIO 08-0027	
SILLA PLEGABLE	FOLIO 4591 (ADM.2018-2021)	

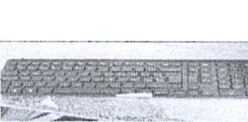
Handwritten signatures in blue ink at the bottom of the page.

BOCINAS DE COMPUTADORA	S/F	
MOUSE	FOLIO 9436 (ADM.2018-2021)	
MOUSE	FOLIO 7750 (ADM.2018-2021)	
MOUSE	FOLIO 7778 (ADM.2018-2021)	
MOUSE	FOLIO 9434 (ADM.2018-2021)	
SACAPUNTAS ELECTRICO	S/F	
BOCINA DE COMPUTADORA	FOLIO 6784 (ADM.2018-2021)	
MONITOR SAMSUNG	S/F	
MONITOR AOC	FOLIO 0022 (ADM.2018-2021)	
MONITOR	FOLIO 01-0185	
TELEVISOR	S/F	



SILLA CUADRADA	FOLIO 6865 (ADM.2018-2021)	
RESPALDO DE SILLA	S/F	
SILLÓN EJECUTIVO	FOLIO 16-0153	
MESA PLEGABLE	FOLIO 07-0126	
CONTENEDOR DE TRITURADORA	FOLIO 15-0699	
SILLÓN EJECUTIVO	FOLIO 15-0064	
SILLÓN EJECUTIVO	FOLIO 15-0002	
SILLA GIRATORIA	FOLIO 15-0047	
ASIENTO DE SILLA	FOLIO 7469 (ADM.2018-2021)	
SILLÓN EJECUTIVO	S/F	
ASIENTO DE SILLA	S/F	



Handwritten signatures and marks in blue ink at the bottom of the page.

MONITOR HP	S/F	
MONITOR HP	S/F	
MONITOR SAMSUNG	S/F	
MONITOR	FOLIO 2937 (ADM.2018-2021)	
TECLADO HEELETT-PACKARD	FOLIO 11-0045	
TECLADO	FOLIO 11-0044	
TECLADO TECHZONE	FOLIO 7693 (ADM.2018-2021)	
TELÉFONO PANASONIC	FOLIO 8826 (ADM.2018-2021)	
TELÉFONO PANASONIC	FOLIO 5433 ADM. 2018-2021	
TELÉFONO PANASONIC	FOLIO 0276 (ADM.2018-2021)	
CALCULADORA	FOLIO 7754 (ADM.2018-2021)	
TELÉFONO PANASONIC	FOLIO 5401 (ADM.2018-2021)	
CALCULADORA	FOLIO 7751 (ADM.2018-2021)	

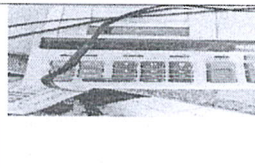
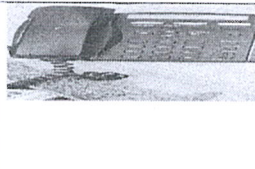
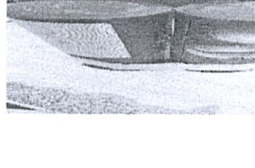
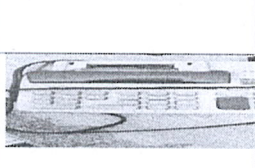
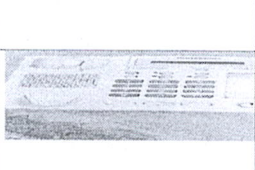
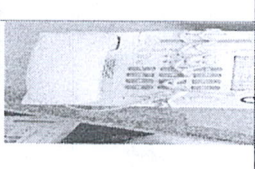

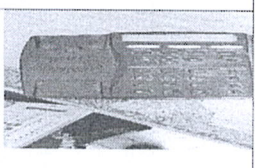
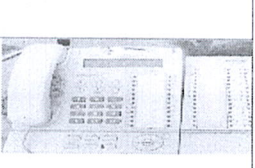
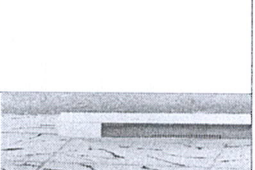

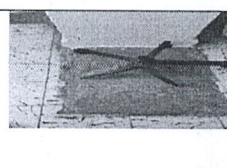
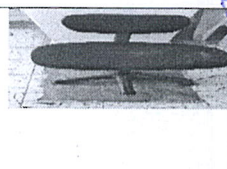

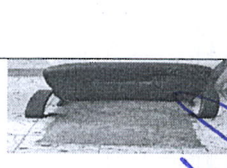
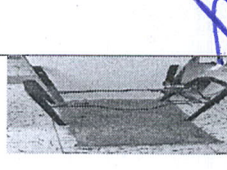
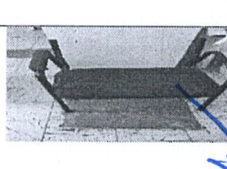
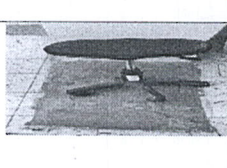
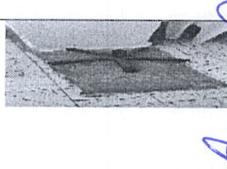
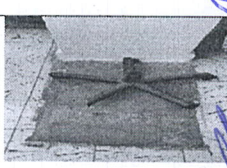
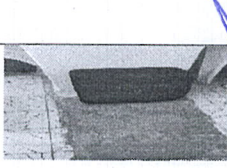
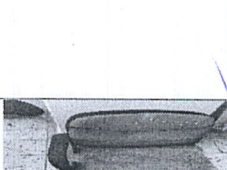

BASE DE SILLA CON RUEDITAS	FOLIO 11-0087	
BASE DE SILLA CON RUEDITA	FOLIO 16-0136	
BASE DE SILLA CON RUEDITAS	FOLIO 16-0220	
ASIENTO DE SILLA	S/F	
RESPALDO DE SILLA	S/F	
BASE DE SILLA CON RUEDITAS	FOLIO 1117 (ADM.2018-2021)	
BASE DE SILLA CON RUEDITAS	S/F	
SILLA CUADRADA	S/F	
RESPALDO DE SILLA	S/F	
RESPALDO DE SILLA	FOLIO 6720 (ADM.2018-2021)	
RESPALDO DE SILLA	S/F	
RESPALDO DE SILLA	S/F	
RESPALDO DE SILLA	S/F	





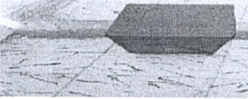
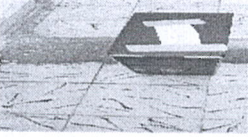

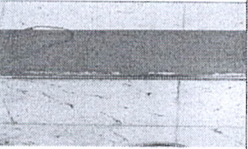

Handwritten signatures and marks in blue ink at the bottom of the page.

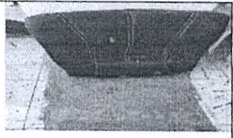
CALCULADORA	FOLIO 6773 (ADM.2018-2021)	
TELÉFONO AXTEL	FOLIO 9257 (ADM.2018-2021)	
BOCINAS DE COMPUTADORA	FOLIO 3324 ADM. 2018-2021	
CALCULADORA	FOLIO 6782 (ADM.2018-2021)	
TELÉFONO PANASONIC	FOLIO 5055 (ADM.2018-2021)	
TELÉFONO PANASONIC	FOLIO 5400 (ADM.2018-2021)	
TELÉFONO PANASONIC	FOLIO 5406 (ADM.2018-2021)	
TELÉFONO ADVANCED	FOLIO 7776 (ADM.2018-2021)	
TELÉFONO AXTEL	FOLIO 6779 (ADM.2018-2021)	
TELÉFONO	FOLIO 0060 (ADM.2018-2021)	
IMPRESORA HP	FOLIO 7937 (ADM.2018-2021)	

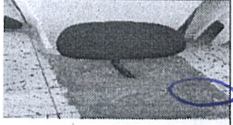
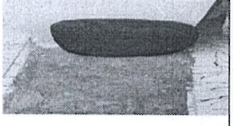
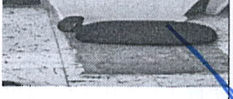

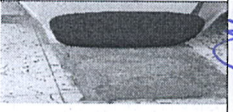





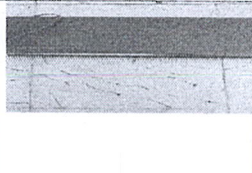
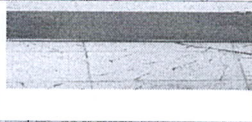
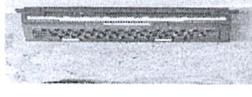
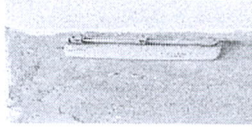

BASE DE SILLA CON ROEDITAS	FOLIO 6880 (ADM.2018-2021)	
SILLA GIRATORIA	FOLIO 06-0060	
BASE DE SILLA CON ROEDITAS	FOLIO 5407 (ADM.2018-2021)	
RESPALDO DE SILLÓN EJECUTIVO	S/F	
BASE TUBULAR DE SILLA	S/F	
SILLA CUADRADA	FOLIO 15-006	
ASIENTO DE SILLA GIRATORIA	FOLIO 0401 (ADM.2018-2021)	
BASE DE SILLA SIN ROEDITAS	S/F	
BASE DE SILLA SIN ROEDITAS	S/F	
RESPALDO DE SILLA	S/F	
RESPALDO DE SILLA	S/F	







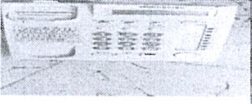

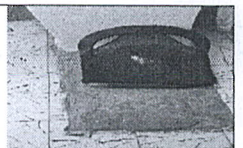

Handwritten signatures and initials in blue ink at the bottom of the page.

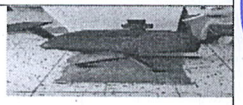
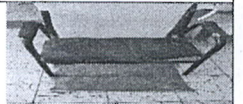
TELEVISIÓN LG	FOLIO 01-0197	
IMPRESORA HP	FOLIO 6793 (ADM.2018-2021)	
IMPRESORA HP	FOLIO 16-0525	
CPU HP	FOLIO 6155 (ADM.2018-2021)	
CPU	FOLIO 11-0220	
CPU	FOLIO 01-0205	
CPU	FOLIO 7756 (ADM.2018-2021)	
CPU	FOLIO 8401 (ADM.2018-2021)	
TELÉFONO PANASONIC	S/F	
MICROONDAS	S/F	
MICROONDAS	FOLIO 05-0531	
DVD	FOLIO 01-0184	

RESPALDO DE SILLÓN EJECUTIVO	S/F	
RESPALDO DE SILLA	S/F	
RESPALDO DE SILLÓN EJECUTIVO	S/F	
RESPALDO DE SILLA GIRATORIA	S/F	
RESPALDO DE SILLA	S/F	
ASIENTO DE SILLA GIRATORIA	S/F	
RESPALDO DE SILLA GIRATORIA	S/F	
ASIENTO DE SILLA	S/F	
ASIENTO DE SILLÓN	FOLIO 0019 (ADM.2018-2021)	
SILLA CUADRADA	S/F	
SILLA CUADRADA	S/F	
TUBO DE SILLA	S/F	

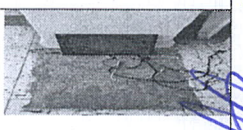

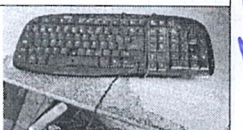





Handwritten signatures and initials in blue ink, including a large signature at the bottom center and several smaller ones to the right and bottom right.

DVD	FOLIO 01-183	
DVD	FOLIO 01-0182	
MÁQUINA DE ESCRIBIR	S/F	
PERFORADORA	S/F	
TELÉFONO TELMEX	S/F	
TELÉFONO PANASONIC	FOLIO 5784 (ADM.2018-2021)	
TELÉFONO PANASONIC	FOLIO 3517 (ADM.2018-2021)	
TELÉFONO PANASONIC	S/F	
TELÉFONO	FOLIO 16-0029	
TELÉFONO PANASONIC	S/F	
TELÉFONO	FOLIO 09256 (ADM.2018-2021)	
TELÉFONO PANASONIC	FOLIO 5324 (ADM.2018-2021)	
TELÉFONO PANASONIC	FOLIO 16-0020	









RESPALDO DE SILLA	S/F	
RESPALDO DE SILLA GIRATORIA	S/F	
ASIENTO DE SILLA GIRATORIA	FOLIO 6739 (ADM.2018-2021)	
SILLA CUADRADA	FOLIO 3250(ADM.2018-2021)	
SILLA BANQUETERA	FOLIO 6541 (ADM.2018-2021)	
SILLA BANQUETERA	S/F	
SILLA BANQUETERA	FOLIO 6590 (ADM.2018-2021)	
TELÉFONO	FOLIO 10-00	
TELEVISIÓN	S/F	
TUBO DE LITERA	S/F	
TECLADO EASY	S/F	
TECLADO	FOLIO 3220 (ADM.2018-2021)	
TECLADO	FOLIO 1725 ADM. 2018-2021	



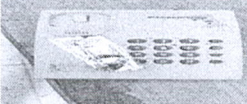

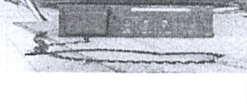

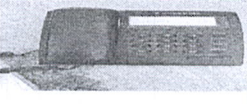

Handwritten signatures in blue ink at the bottom of the page.

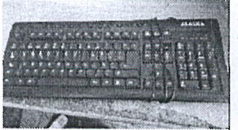
		
TELÉFONO TELMEX	FOLIO 02-0108	
TELÉFONO PANASONIC	FOLIO 0020 (ADM.2018-2021)	
ARCHIVERO METÁLICO 4 CAJONES	FOLIO 9157 (ADM.2018-2021)	
DISPENSADOR DE AGUA	FOLIO 03-0458	
TELÉFONO AXTEL	FOLIO 3402 (ADM.2018-2021)	
TELÉFONO PANASONIC	FOLIO 5925 (ADM.2018-2021)	
TELÉFONO PANASONIC	FOLIO 0053 (ADM.2018-2021)	
TELÉFONO	FOLIO 7768 (ADM.2018-2021)	
TELÉFONO PANASONIC	FOLIO 9255 (ADM.2018-2021)	

		
TECLADO ALASKA	FOLIO 3388 (ADM.2018-2021)	
TECLADO VERBATIM	FOLIO 6416 (ADM.2018-2021)	
TECLADO VORAGO	FOLIO 5781 (ADM.2018-2021)	
TECLADO ALASKA	FOLIO 9259 (ADM.2018-2021)	
TECLADO	FOLIO 4722 (ADM.2018-2021)	
TECLADO	S/F	
TECLADO	FOLIO 6743 (ADM.2018-2021)	
TECLADO	S/F	
TECLADO	FOLIO 6775 (ADM.2018-2021)	







Handwritten signatures in blue ink at the bottom of the page.

TELÉFONO TELMEX	FOLIO 8098 (ADM.2018-2021)	
TELÉFONO PANASONIC	FOLIO 7774 (ADM.2018-2021)	
TELÉFONO PANASONIC	FOLIO 1595 (ADM.2018-2021)	
CHECADOR	FOLIO 5446 (ADM.2018-2021)	
REGULADOR	FOLIO 03-0189	
TELÉFONO PANASONIC	FOLIO 5520 ADM. 2018-2021	
TELÉFONO AXTEL	FOLIO 9253 ADM. 2018-2021	
TELÉFONO PANASONIC	FOLIO 9254 (ADM.2018-2021)	
TELÉFONO PANASONIC	FOLIO 5433 (ADM. 2012-2015)	



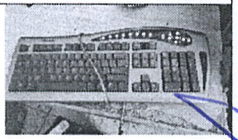

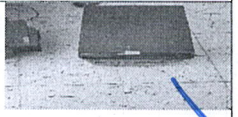

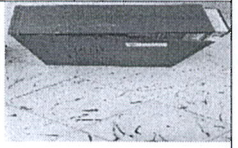
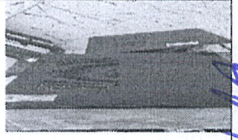
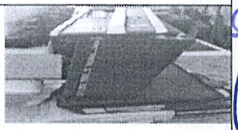

TECLADO ALASKA	FOLIO 3330 (ADM.2018-2021)	
TECLADO LOGITECH	FOLIO 9260 (ADM.2018-2021)	
TECLADO	S/F	
TECLADO	FOLIO 15-0621	
TECLADO	FOLIO 9263 (ADM.2018-2021)	
TECLADO GHIA	FOLIO 0458 (ADM.2018-2021)	
TECLADO	FOLIO 03-0498	
TECLADO	FOLIO 4755 (ADM.2018-2021)	
TECLADO	FOLIO 9266 (ADM.2018-2021)	

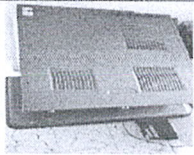

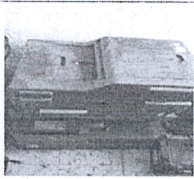

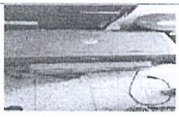

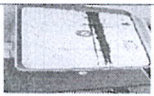
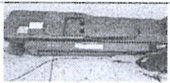
Handwritten signatures in blue ink at the bottom of the page.

TOLDO CON LONA ROSA	S/F	
TOLDO CON LONA ROJA	S/F	
ESTRUCTURA DE TOLDO	S/F	
ESTRUCTURA DE TOLDO	S/F	
ESTRUCTURA DE TOLDO	FOLIO 05-1382	
TRITURADORA	FOLIO 0056 (ADM.2018-2021)	
IMPRESORA HP	FOLIO 3395 (ADM.2018-2021)	
IMPRESORA HP	FOLIO 1103 (ADM.2018-2021)	
IMPRESORA	FOLIO 8860 (ADM.2018-2021)	
IMPRESORA	FOLIO 02-0124	

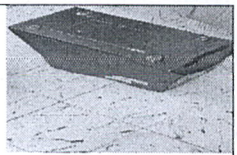
TECLADO	FOLIO 5317 (ADM.2018-2021)	
TECLADO ALASKA	S/F	
TECLADO ALASKA	FOLIO 3422 (ADM.2018-2021)	
TECLADO	FOLIO 9261 (ADM.2018-2021)	
TECLADO ACTECK	FOLIO 1108 (ADM.2018-2021)	
CPU	FOLIO 5281 (ADM.2018-2021)	
CPU	FOLIO 3416 (ADM.2018-2021)	
CPU	FOLIO 2897 (ADM.2018-2021)	
CPU	FOLIO 8262 (ADM.2018-2021)	
CPU	FOLIO 6620 (ADM.2018-2021)	

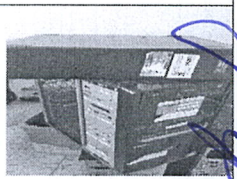
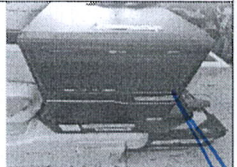
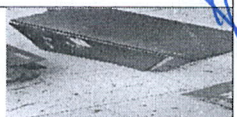

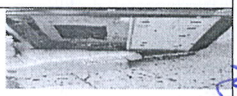





Handwritten signatures in blue ink at the bottom of the page.

CPU	FOLIO 15-0518	
IMPRESORA	FOLIO 03-0534	
IMPRESORA HP	S/F	
IMPRESORA	FOLIO 5934 (ADM.2018-2021)	
TRITURADORA	FOLIO 7488 (ADM.2018-2021)	
IMPRESORA HP	S/F	
IMPRESORA HP	FOLIO 10-0060	
IMPRESORA	FOLIO 03-0063	
IMPRESORA HP	FOLIO 9249 (ADM.2018-2021)	
IMPRESORA	FOLIO 9300 (ADM.2018-2021)	
IMPRESORA	FOLIO 9252 (ADM.2018-2021)	

CPU	2172 FOLIO (ADM.2015)	
CPU	FOLIO 6585 (ADM.2018-2021)	
CPU	S/F	
CPU	FOLIO 03-0484	
CPU	FOLIO 1554 (ADM.2018-2021)	
CPU	FOLIO 6667 (ADM.2018-2021)	
CPU	FOLIO 03-0524	
CPU	FOLIO 03-030	
CPU	FOLIO 889 (ADM.2018-2021)	
CPU	FOLIO 2632 (ADM.2018-2021)	
CPU	FOLIO 5047 (ADM.2018-2021)	

Handwritten signatures and initials in blue ink at the bottom of the page.

IMPRESORA HP	S/F	
IMPRESORA HP	FOLIO 5912 (ADM.2018-2021)	
IMPRESORA	S/F	
IMPRESORA	FOLIO 0193 (ADM.2018-2021)	
IMPRESORA HP	FOLIO 2958 (ADM.2018-2021)	
IMPRESORA	FOLIO 2914 (ADM.2018-2021)	
IMPRESORA	FOLIO 5782 (ADM.2018-2021)	
IMPRESORA HP	FOLIO 6767 (ADM.2018-2021)	
IMPRESORA HP	FOLIO 9251 (ADM.2018-2021)	

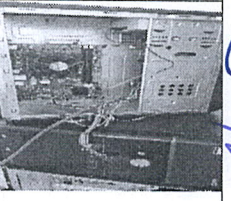
CPU	S/F	
CPU	S/F	
CPU	FOLIO 03-0526	
CPU	FOLIO 9246 (ADM.2018-2021)	
CPU	FOLIO 3398 (ADM.2018-2021)	
CPU	FOLIO 0400 (ADM.2018-2021)	
CPU	FOLIO 9242 (ADM.2018-2021)	
CPU	FOLIO 03-0525	
CPU	FOLIO 1447 (ADM.2018-2021)	

[Handwritten signature]

[Handwritten signature]









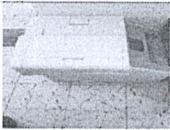

[Handwritten signature]

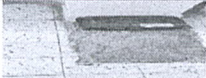







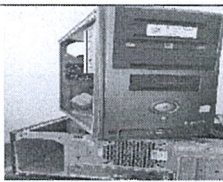

[Handwritten signature]

[Handwritten signature]

[Handwritten signature]











[Vertical handwritten notes and signatures on the right margin]

IMPRESORA	S/F	
IMPRESORA	FOLIO 9248 (ADM.2018-2021)	
IMPRESORA	FOLIO 9250 (ADM.2018-2021)	
IMPRESORA	FOLIO 0838 (ADM.2018-2021)	
IMPRESORA	S/F	
IMPRESORA HP	FOLIO 0005 (ADM.2018-2021)	
MONITOR HP	FOLIO 13-0133	
MONITOR HP	FOLIO 13-0192	
CONTROL PARA MOVER CÁMARAS DE VIGILANCIA	FOLIO 7770 (ADM.2018-2021)	
TAPA DE CPU	S/F	



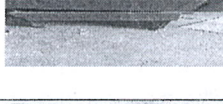

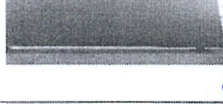





CPU	FOLIO 9247 (ADM.2018-2021)	
CPU	FOLIO 1428 (ADM.2018-2021)	
CPU	FOLIO 9245 (ADM.2018-2021)	
CPU	FOLIO 9244 (ADM.2018-2021)	
CPU	FOLIO 5038 (ADM.2018-2021)	
CPU	FOLIO 1732 (ADM.2018-2021)	
CPU	FOLIO 4021 (ADM. 2015)	
CPU	FOLIO 0623 (ADM.2018-2021)	
CPU	FOLIO 2942 (ADM.2018-2021)	
CPU	FOLIO 09-0011	



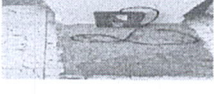

Handwritten signatures in blue ink at the bottom of the page.

TAPA DE CPU	FOLIO 5048 (ADM.2018-2021)	
BOCINA DE COMPUTADORA	FOLIO 6141 (ADM.2018-2021)	
MÓDEM	S/F	
LÁMPARA DE BILLETES	FOLIO 5100 (ADM.2018-2021)	
MÓDEM	FOLIO 7748 (ADM.2018-2021)	
CONECTOR DE LÍNEAS	FOLIO 9447 (ADM.2018-2021)	
CONECTOR DE LÍNEAS	S/F	
CONECTOR DE LÍNEAS	FOLIO 6795 (ADM.2018-2021)	
MÁQUINA DE ESCRIBIR	S/F	
REGUIADOR	S/F	
TRITURADORA	FOLIO 0475 (ADM.2018-2021)	



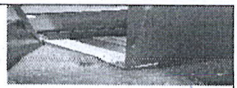
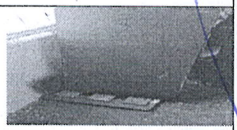
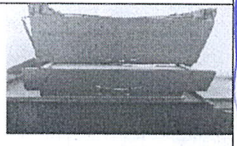
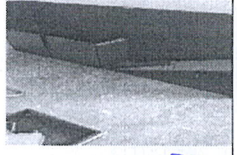
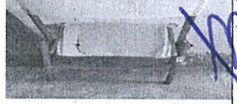

CPU	FOLIO 4186 (ADM.2015)	
CPU	S/F	
CPU	FOLIO 0021 (ADM.2018-2021)	
ESCRITORIO	S/F	
PARTE DE ESCRITORIO	S/F	
ARCHIVERO	FOLIO 339 (ADM.2018-2021)	
ESCRITORIO	FOLIO 09-0240	
ARCHIVERO	S/F	
PARTE DE ESCRITORIO	FOLIO 02-0021	
ALACENA	FOLIO 09-0203	
CREDENZA	FOLIO 09-0223	

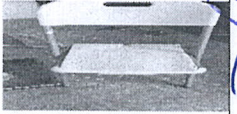
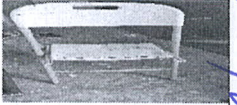

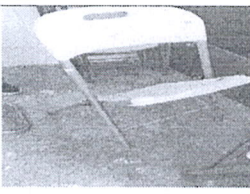
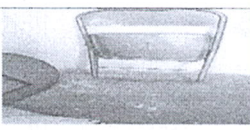
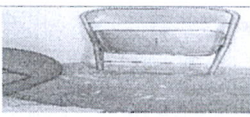
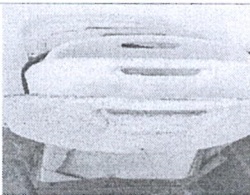

Handwritten signatures in blue ink at the bottom of the page.

EXTINGUIDOR GDE.	S/F	
GUILLOTINA	S/F	
CALENTADOR	S/F	
ASTA DE BANDERA	FOLIO 0032 (ADM.2018-2021)	
ASTA DE BANDERA	S/F	
TÓMBOLA GRANDE	FOLIO 8932 (ADM.2018-2021)	
FUENTE DE PODER	FOLIO 6785 (ADM.2018-2021)	
DISTRIBUIDOR DE ENERGÍA	S/F	
REGULADOR	FOLIO 4740 (ADM.2018-2021)	
REGULADOR	FOLIO 1091 (ADM.2018-2021)	
REGULADOR	FOLIO 4726 (ADM.2018-2021)	



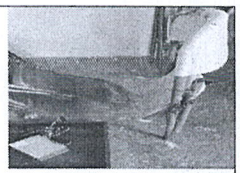
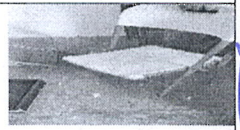

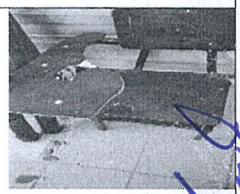
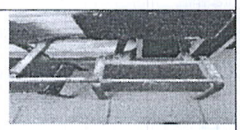
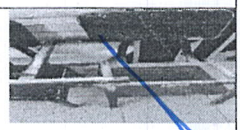
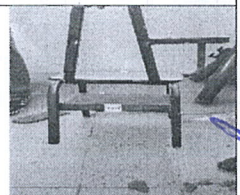



ARCHIVERO	FOLIO 02-0217	
ESCRITORIO	S/F	
ARCHIVERO	S/F	
CREDENZA	S/F	
SILLA PLEGABLE	FOLIO 15-0139	
SILLA PLEGABLE	FOLIO 15-0709	
SILLA PLEGABLE	FOLIO 15-0707	
SILLA PLEGABLE	FOLIO 15-0737	
SILLA PLEGABLE	FOLIO 15-0712	
SILLA PLEGABLE	FOLIO 15-0169	
SILLA PLEGABLE	FOLIO 15-0141	







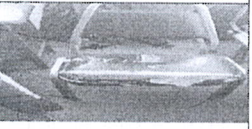

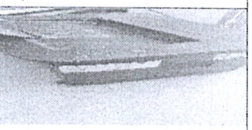
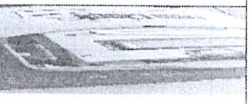
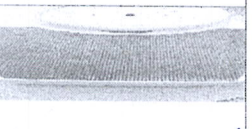
Handwritten signatures and marks in blue ink at the bottom of the page.

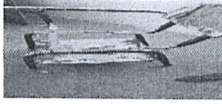
REGULADOR	FOLIO 03-0501	
REGULADOR	FOLIO 0027 (ADM.2018-2021)	
REGULADOR	S/F	
SILLA PLEGABLE	FOLIO 15-0145	
SILLA PLEGABLE DE LÁMINA	S/F	
SILLA PLEGABLE	S/F	
6 SILLAS PLEGABLES	S/F	
PIZARRÓN BLANCO	FOLIO 15-1001	
ESCRITORIO	S/F	

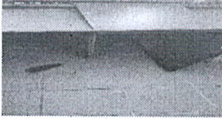
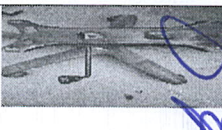

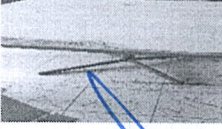
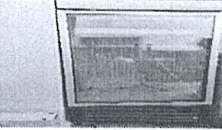

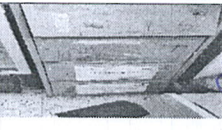



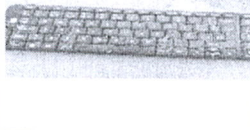

SILLA PLEGABLE	FOLIO 15-0143	
SILLA PLEGABLE	FOLIO 15-0162	
SILLA PLEGABLE	FOLIO 15-0159	
BANCO ESCOLAR	FOLIO 558 ADM. 2018-2021 8	
BANCO ESCOLAR	FOLIO 5566 ADM. 2018-2021	
BANCO ESCOLAR	FOLIO 5592 ADM. 2018-2021	
BANCO ESCOLAR	FOLIO 5600 ADM. 2018-2021	
BANCO ESCOLAR	FOLIO 5821 ADM. 2018-2021	
BANCO ESCOLAR	FOLIO 5597 ADM. 2018-2021	









Handwritten signatures and marks in blue ink at the bottom of the page.

SILLA GIRATORIA	FOLIO 8363 (ADM.2018-2021)	
SILLA GIRATORIA	FOLIO 03-0364	
ESCRITORIO	FOLIO 09-0232	
SILLÓN EJECUTIVO	S/F	
SILLA BANQUETERA	FOLIO 09-0243	
SILLA BANQUETERA	FOLIO 1230 (ADM.2018-2021)	
SILLA BANQUETERA	FOLIO 09-0244	
ESCRITORIO	FOLIO 2182 (ADM.2018-2021)	
IMPRESORA	FOLIO 2677 (ADM.2018-2021)	
TIME CLOCK	S/F	
BÁSCULA	S/F	



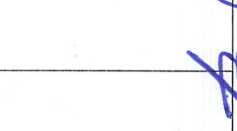

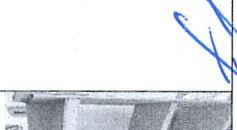

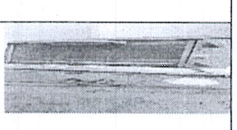

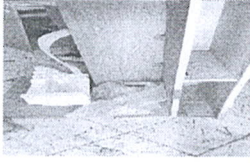

BANCO ESCOLAR	ADM. 2018-2021 FOLIO 5583	
SILLA BANQUETERA	FOLIO 05-1283	
ESCRITORIO	FOLIO 09-0242	
BASE DE SILLA CON RUEDITAS	FOLIO 15-0495	
ESCRITORIO	S/F	
MESA	FOLIO 3013 (ADM.2018-2021)	
REFRIGERADOR	FOLIO 2767 (ADM.2018-2021)	
LAMPARA	S/F	
ARCHIVERO METALICO	S/F	
HYDROCOOLLECTOR	S/F	
MESA DE COMPUTADORA	S/F	





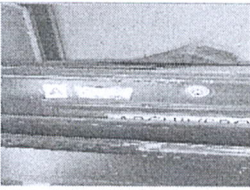

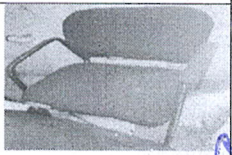

Handwritten signatures and marks in blue ink at the bottom of the page.

BÁSCULA	S/F	
TECLADO	S/F	
TECLADO	S/F	
TELÉFONO PANASONIC	FOLIO 2473 (ADM.2018-2021)	
TELÉFONO PANASONIC	FOLIO 2479 (ADM.2018-2021)	
TELÉFONO PANASONIC	FOLIO 2627 (ADM.2018-2021)	
TELÉFONO	S/F	
TRITURADORA	FOLIO 2683 (ADM.2018-2021)	
MÓDEM	FOLIO 2680 (ADM.2018-2021)	
MÓDEM	S/F	
CENTRO DE LAVADO Y SECADO	FOLIO 2689 (ADM.2018-2021)	





IMPRESORA	FOLIO 2573(ADM.2018-2021)	
REFRIGERADOR	S/F	
CPU VORAGO	FOLIO 01-0027	
BOCINA	S/F	
4 PERSIANAS	S/F	
MESA DE COMPUTADORA	FOLIO 3008 (ADM.2018-2021)	
MESA PARA COMPUTADORA	FOLIO 2173 (ADM.2018-2021)	
PIZARRÓN	FOLIO 03-0536	
HORNO	FOLIO 2179 (ADM.2018-2021)	
ARCHIVERO DE 2 CAJONES	FOLIO 1586 (ADM.2018-2021)	
MONITOR	FOLIO 4187 (ADM.2018-2021)	

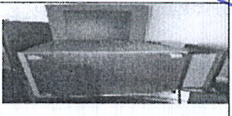



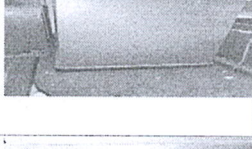
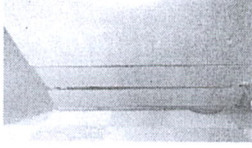

Handwritten signatures in blue ink are present at the bottom of the page, including several large, stylized signatures and smaller ones.

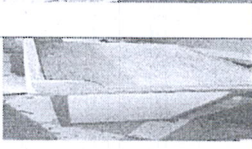
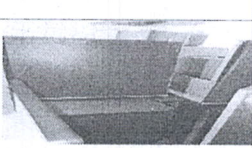
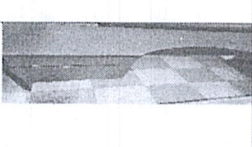
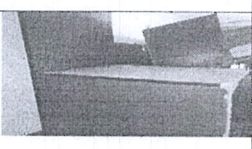
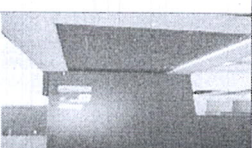
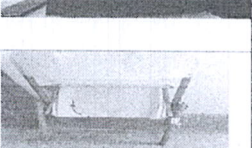
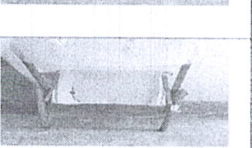
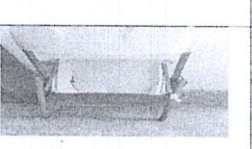
ESCRITORIO	S/F	
NEVERA	S/F	
ESCRITORIO	FOLIO 9155 (ADM.2018-2021)	
CPU	S/F	
ARCHIVERO	S/F	
2 ARCHIVEROS	S/F	
ARCHIVERO COLOR CAFÉ	FOLIO 6153 (ADM.2018-2021)	
ARCHIVERO 3 CAJONES	S/F	
IMPRESORA	FOLIO 4183 (ADM.2018-2021)	
ARCHIVERO 4 CAJONES	S/F	

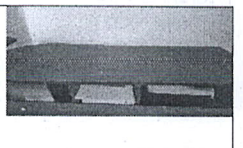

SILLA CUADRADA	S/F	
ARCHIVERO	S/F	
ESCRITORIO	FOLIO 4174 (ADM.2018-2021)	
MONITOR	FOLIO 4182 (ADM.2018-2021)	
ESCRITORIO	S/F	
ESCRITORIO	S/F	
ESCRITORIO	S/F	
ESCRITORIO	S/F	
ESCRITORIO	S/F	
ESCRITORIO	S/F	

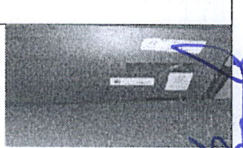
Handwritten signatures and marks in blue ink at the bottom of the page.

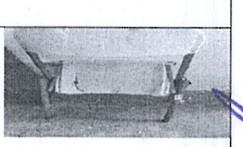
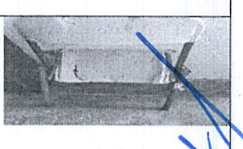
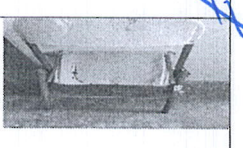
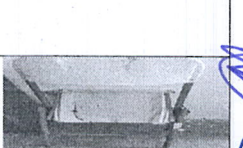
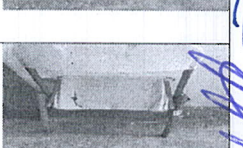
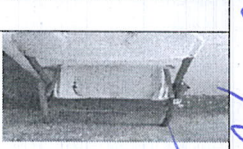
ESCRITORIO	S/F	
ESCRITORIO	S/F	
ESCRITORIO	S/F	
ARCHIVERO	S/F	
3 TECLADOS	S/F	
MESA PARA COMPUTADORA	S/F	
ESCRITORIO	S/F	
ESCRITORIO	S/F	
ESCRITORIO	S/F	
ESCRITORIO	S/F	
SILLA PLEGABLE	S/F	
SILLA PLEGABLE	FOLIO 15-0130	
SILLA PLEGABLE	FOLIO 15-0143	

ESCRITORIO	S/F	
SILLA EJECUTIVA	FOLIO 08-0060	
COMPRESOR	S/F	
MINISPLIT	FOLIO 15-1635	
ARCHIVERO	FOLIO 15-0508	
SILLA	S/F	
ARCHIVERO	S/F	
SILLA PLEGABLE	FOLIO 15-0169	
SILLA PLEGABLE	FOLIO 15-5617	
SILLA PLEGABLE	S/F	
SILLA PLEGABLE	S/F	
SILLA PLEGABLE	FOLIO 15-0129	
SILLA PLEGABLE	FOLIO 15-0137	

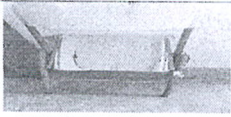
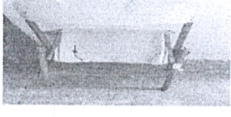
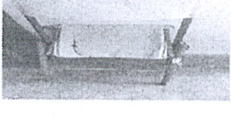
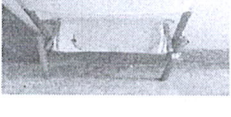
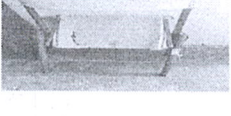
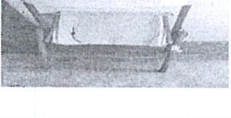
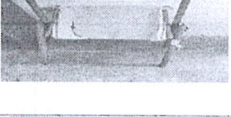
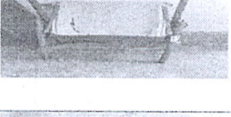
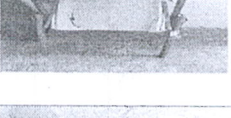
Handwritten signatures and marks in blue ink at the bottom of the page.

SILLA PLEGABLE	FOLIO 15-0135	
SILLA PLEGABLE	FOLIO 15-0133	
SILLA PLEGABLE	FOLIO 15-0132	
SILLA PLEGABLE	FOLIO 15-0136	
SILLA PLEGABLE	S/F	
SILLA PLEGABLE	S/F	
SILLA PLEGABLE	S/F	
SILLA PLEGABLE	S/F	
SILLA PLEGABLE	S/F	
SILLA PLEGABLE	S/F	

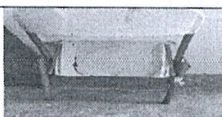
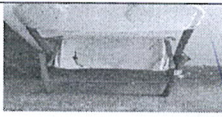
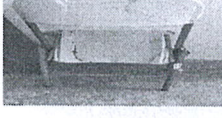
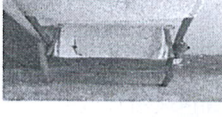
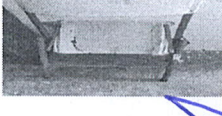
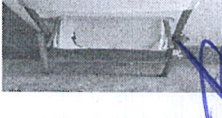
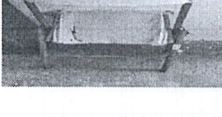
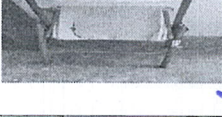
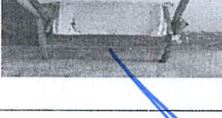
SILLA PLEGABLE	FOLIO 15-0131	
SILLA PLEGABLE	S/F	
SILLA PLEGABLE	S/F	
SILLA PLEGABLE	FOLIO 15-0654	
SILLA PLEGABLE	S/F	
SILLA PLEGABLE	S/F	
SILLA PLEGABLE	S/F	
SILLA PLEGABLE	S/F	
SILLA PLEGABLE	S/F	

SEGUNDO.- Se instruye a la Dirección de Patrimonio para que en base a sus funciones y atribuciones lleve a cabo los trámites administrativos correspondientes y proceda a dar de baja del inventario de bienes muebles descritos en el punto anterior.

TERCERO.- Se instruye a la Secretaría del Ayuntamiento para que por su conducto publique el presente acuerdo de conformidad con lo establecido en el artículo 64 y demás relativos de la Ley de Gobierno Municipal del Estado de Nuevo León, vigente.

ATENTAMENTE, "EL RESPETO AL DERECHO AJENO, ES LA PAZ", JUÁREZ, NUEVO LEÓN, POR LA "COMISIÓN DE HACIENDA Y PATRIMONIO MUNICIPALES"; ERENOLDO GONZÁLEZ RIVERA, PRESIDENTE; LUCÍA GUADALUPE GONZÁLEZ GARCÍA, SECRETARIO; GEOVANY LEAL HERNÁNDEZ, VOCAL 1°; ROY HARRIS RAMIREZ MORALES, VOCAL 2°; RÚBRICAS.

Una vez manifestado lo anterior, la Secretaria del Ayuntamiento somete a consideración del H. Cabildo el dictamen presentado con anterioridad, misma votación que se da con la totalidad de los votos de los ediles presentes a favor, ante lo cual manifiesta; "Miembros del H. Cabildo me permito informarles el siguiente:

(Handwritten signatures in blue ink)







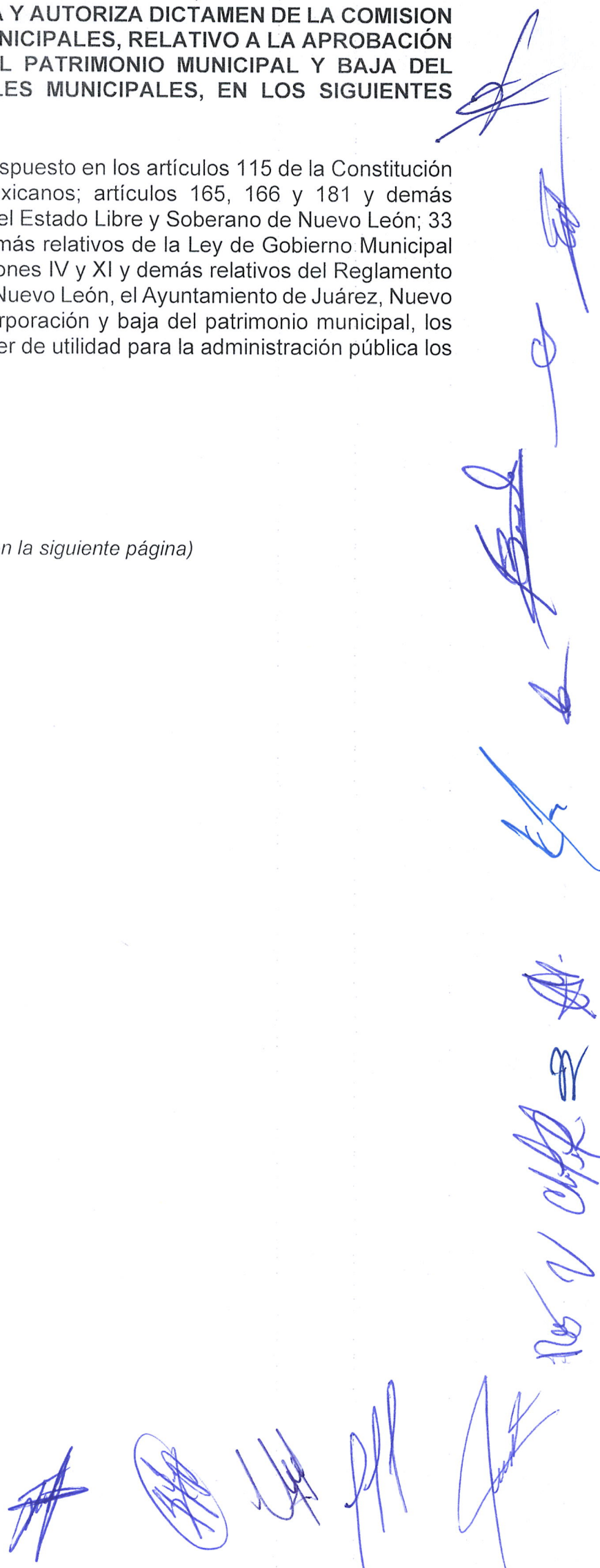

ACUERDO NO. 11

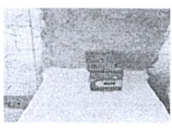

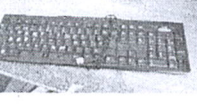



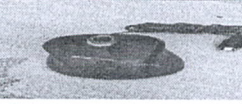

CON DIECISÉIS VOTOS A FAVOR, POR UNANIMIDAD, EL AYUNTAMIENTO DE JUÁREZ, NUEVO LEÓN; APRUEBA Y AUTORIZA DICTAMEN DE LA COMISION DE HACIENDA Y PATRIMONIO MUNICIPALES, RELATIVO A LA APROBACIÓN DE LA DESINCORPORACIÓN DEL PATRIMONIO MUNICIPAL Y BAJA DEL INVENTARIO DE BIENES MUEBLES MUNICIPALES, EN LOS SIGUIENTES TÉRMINOS:

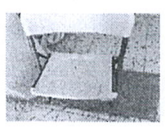
PRIMERO.- Con fundamento en lo dispuesto en los artículos 115 de la Constitución Política de los Estados Unidos Mexicanos; artículos 165, 166 y 181 y demás relativos de la Constitución Política del Estado Libre y Soberano de Nuevo León; 33 fracción IV, incisos a) y b), 208 y demás relativos de la Ley de Gobierno Municipal del Estado de Nuevo León; 25 fracciones IV y XI y demás relativos del Reglamento Interior del Ayuntamiento de Juárez, Nuevo León, el Ayuntamiento de Juárez, Nuevo León, aprueba y autoriza la desincorporación y baja del patrimonio municipal, los bienes muebles que han dejado de ser de utilidad para la administración pública los cuales se describen a continuación:

(Continúa en la siguiente página)

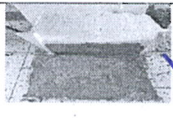

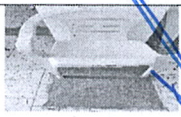
CPU	S/F	
TECLADO	FOLIO 3410 (ADM.2018-2021)	
TECLADO	FOLIO 9258 (ADM.2018-2021)	
TECLADO	FOLIO 9264 (ADM.2018-2021)	
TECLADO	FOLIO 4715 (ADM.2018-2021)	
TECLADO	FOLIO 7749 (ADM.2018-2021)	
BOCINAS DE COMPUTADORA	FOLIO 03-0507	
CONTROL LG	FOLIO 7780 (ADM.2018-2021)	
MOUSE	S/F	
MOUSE	FOLIO 7753 (ADM.2018-2021)	
MOUSE	FOLIO 7785 (ADM.2018-2021)	

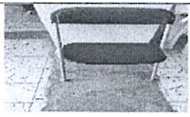
SILLA PLEGABLE	FOLIO 7588 (ADM.2018-2021)	
SILLA BANQUETERA	FOLIO 2155 (ADM.2018-2021)	
SILLA DE PLÁSTICO	FOLIO 10-01185	
SILLA DE PLÁSTICO	FOLIO 10-0177	
SILLA DE PLÁSTICO	FOLIO 10-0170	
SILLA DE PLÁSTICO	FOLIO 10-0160	
SILLA DE PLÁSTICO	FOLIO 10-0173	
SILLA DE PLÁSTICO	FOLIO 10-0180	
SILLA DE PLÁSTICO	FOLIO 10-0164	
SILLA GIRATORIA	FOLIO 08-0027	
SILLA PLEGABLE	FOLIO 4591 (ADM.2018-2021)	

[Handwritten signature]

[Handwritten signature]







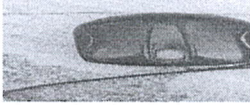

[Handwritten signature]

[Handwritten signature]

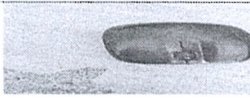
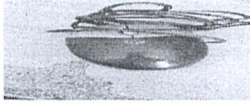
[Handwritten signature]











[Handwritten signature]

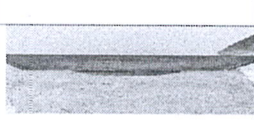

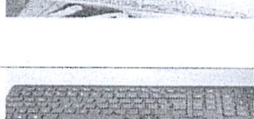

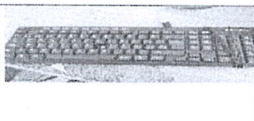

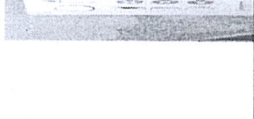

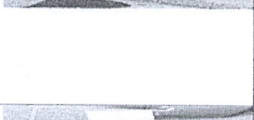

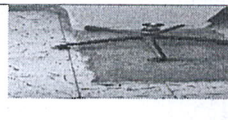
[Vertical handwritten signature]

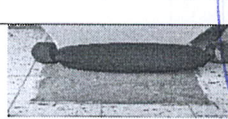

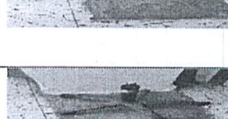

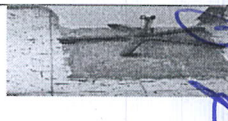
BOCINAS DE COMPUTADORA	S/F	
MOUSE	FOLIO 9436 (ADM.2018-2021)	
MOUSE	FOLIO 7750 (ADM.2018-2021)	
MOUSE	FOLIO 7778 (ADM.2018-2021)	
MOUSE	FOLIO 9434 (ADM.2018-2021)	
SACAPUNTAS ELECTRICO	S/F	
BOCINA DE COMPUTADORA	FOLIO 6784 (ADM.2018-2021)	
MONITOR SAMSUNG	S/F	
MONITOR AOC	FOLIO 0022 (ADM.2018-2021)	
MONITOR	FOLIO 01-0185	
TELEVISOR	S/F	

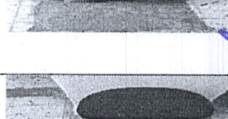

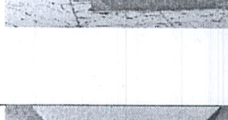

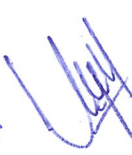

SILLA CUADRADA	FOLIO 6865 (ADM.2018-2021)	
RESPALDO DE SILLA	S/F	
SILLÓN EJECUTIVO	FOLIO 16-0153	
MESA PLEGABLE	FOLIO 07-0126	
CONTENEDOR DE TRITURADORA	FOLIO 15-0699	
SILLÓN EJECUTIVO	FOLIO 15-0064	
SILLÓN EJECUTIVO	FOLIO 15-0002	
SILLA GIRATORIA	FOLIO 15-0047	
ASIENTO DE SILLA	FOLIO 7469 (ADM.2018-2021)	
SILLÓN EJECUTIVO	S/F	
ASIENTO DE SILLA	S/F	



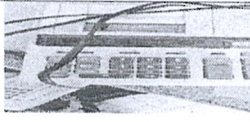
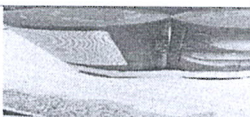

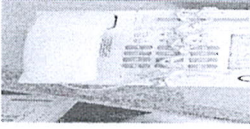

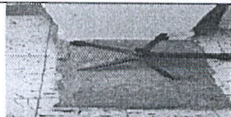
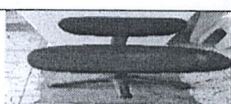

Handwritten signatures in blue ink at the bottom of the page.

MONITOR HP	S/F	
MONITOR HP	S/F	
MONITOR SAMSUNG	S/F	
MONITOR	FOLIO 2937 (ADM.2018-2021)	
TECLADO HEELETT-PACKARD	FOLIO 11-0045	
TECLADO	FOLIO 11-0044	
TECLADO TECHZONE	FOLIO 7693 (ADM.2018-2021)	
TELÉFONO PANASONIC	FOLIO 8826 (ADM.2018-2021)	
TELÉFONO PANASONIC	FOLIO 5433 ADM. 2018-2021	
TELÉFONO PANASONIC	FOLIO 0276 (ADM.2018-2021)	
CALCULADORA	FOLIO 7754 (ADM.2018-2021)	
TELÉFONO PANASONIC	FOLIO 5401 (ADM.2018-2021)	
CALCULADORA	FOLIO 7751 (ADM.2018-2021)	



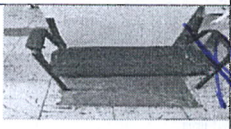
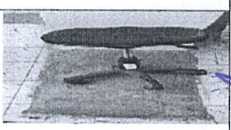

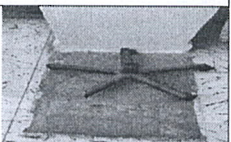





BASE DE SILLA CON RUEDITAS	FOLIO 11-0087	
BASE DE SILLA CON RUEDITA	FOLIO 16-0136	
BASE DE SILLA CON RUEDITAS	FOLIO 16-0220	
ASIENTO DE SILLA	S/F	
RESPALDO DE SILLA	S/F	
BASE DE SILLA CON RUEDITAS	FOLIO 1117 (ADM.2018-2021)	
BASE DE SILLA CON RUEDITAS	S/F	
SILLA CUADRADA	S/F	
RESPALDO DE SILLA	S/F	
RESPALDO DE SILLA	FOLIO 6720 (ADM.2018-2021)	
RESPALDO DE SILLA	S/F	
RESPALDO DE SILLA	S/F	
RESPALDO DE SILLA	S/F	



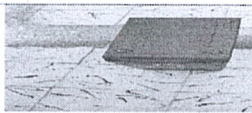

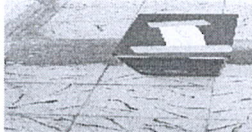



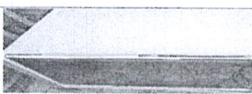
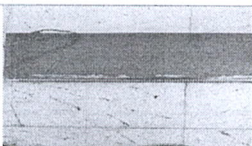

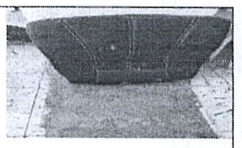

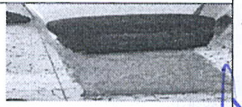

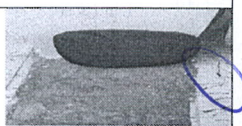
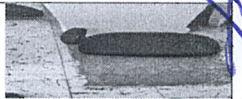
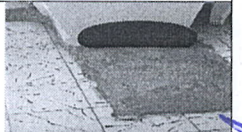

CALCULADORA	FOLIO 6773 (ADM.2018-2021)	
TELÉFONO AXTEL	FOLIO 9257 (ADM.2018-2021)	
BOCINAS DE COMPUTADORA	FOLIO 3324 ADM. 2018-2021	
CALCULADORA	FOLIO 6782 (ADM.2018-2021)	
TELÉFONO PANASONIC	FOLIO 5055 (ADM.2018-2021)	
TELÉFONO PANASONIC	FOLIO 5400 (ADM.2018-2021)	
TELÉFONO PANASONIC	FOLIO 5406 (ADM.2018-2021)	
TELÉFONO ADVANCED	FOLIO 7776 (ADM.2018-2021)	
TELÉFONO AXTEL	FOLIO 6779 (ADM.2018-2021)	
TELÉFONO	FOLIO 0060 (ADM.2018-2021)	
IMPRESORA HP	FOLIO 7937 (ADM.2018-2021)	

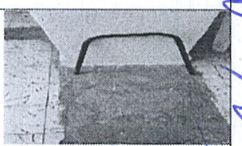
BASE DE SILLA CON ROEDITAS	FOLIO 6880 (ADM.2018-2021)	
SILLA GIRATORIA	FOLIO 06-0060	
BASE DE SILLA CON ROEDITAS	FOLIO 5407 (ADM.2018-2021)	
RESPALDO DE SILLÓN EJECUTIVO	S/F	
BASE TUBULAR DE SILLA	S/F	
SILLA CUADRADA	FOLIO 15-006	
ASIENTO DE SILLA GIRATORIA	FOLIO 0401 (ADM.2018-2021)	
BASE DE SILLA SIN ROEDITAS	S/F	
BASE DE SILLA SIN ROEDITAS	S/F	
RESPALDO DE SILLA	S/F	
RESPALDO DE SILLA	S/F	

Handwritten signatures and initials in blue ink at the bottom of the page.

TELEVISIÓN LG	FOLIO 01-0197	
IMPRESORA HP	FOLIO 6793 (ADM.2018-2021)	
IMPRESORA HP	FOLIO 16-0525	
CPU HP	FOLIO 6155 (ADM.2018-2021)	
CPU	FOLIO 11-0220	
CPU	FOLIO 01-0205	
CPU	FOLIO 7756 (ADM.2018-2021)	
CPU	FOLIO 8401 (ADM.2018-2021)	
TELÉFONO PANASONIC	S/F	
MICROONDAS	S/F	
MICROONDAS	FOLIO 05-0531	
DVD	FOLIO 01-0184	









RESPALDO DE SILLÓN EJECUTIVO	S/F	
RESPALDO DE SILLA	S/F	
RESPALDO DE SILLÓN EJECUTIVO	S/F	
RESPALDO DE SILLA GIRATORIA	S/F	
RESPALDO DE SILLA	S/F	
ASIENTO DE SILLA GIRATORIA	S/F	
RESPALDO DE SILLA GIRATORIA	S/F	
ASIENTO DE SILLA	S/F	
ASIENTO DE SILLÓN	FOLIO 0019 (ADM.2018-2021)	
SILLA CUADRADA	S/F	
SILLA CUADRADA	S/F	
TUBO DE SILLA	S/F	

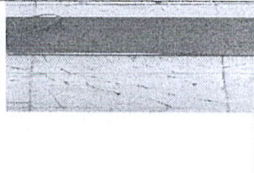
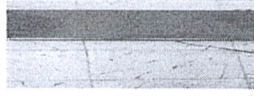
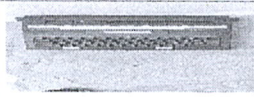
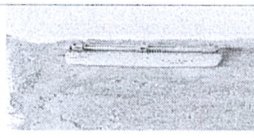
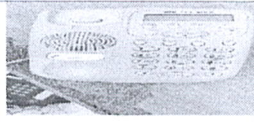



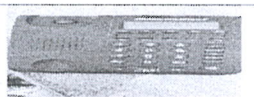
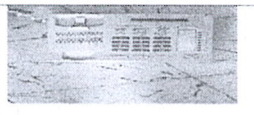





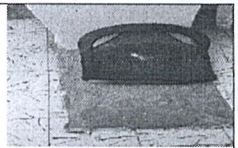

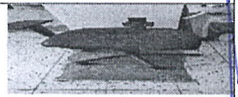
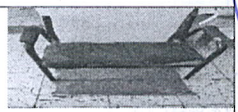



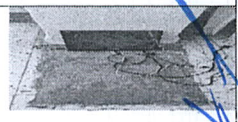

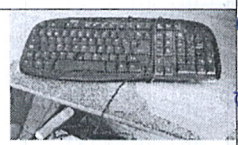



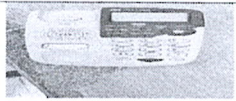

[Handwritten notes and signatures in the right margin]

DVD	FOLIO 01-183	
DVD	FOLIO 01-0182	
MÁQUINA DE ESCRIBIR	S/F	
PERFORADORA	S/F	
TELÉFONO TELMEX	S/F	
TELÉFONO PANASONIC	FOLIO 5784 (ADM.2018-2021)	
TELÉFONO PANASONIC	FOLIO 3517 (ADM.2018-2021)	
TELÉFONO PANASONIC	S/F	
TELÉFONO	FOLIO 16-0029	
TELÉFONO PANASONIC	S/F	
TELÉFONO	FOLIO9256 (ADM.2018-2021)	
TELÉFONO PANASONIC	FOLIO 5324 (ADM.2018-2021)	
TELÉFONO PANASONIC	FOLIO 16-0020	



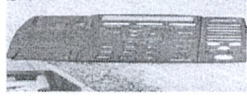





RESPALDO DE SILLA	S/F	
RESPALDO DE SILLA GIRATORIA	S/F	
ASIENTO DE SILLA GIRATORIA	FOLIO 6739 (ADM.2018-2021)	
SILLA CUADRADA	FOLIO 3250(ADM.2018-2021)	
SILLA BANQUETERA	FOLIO 6541 (ADM.2018-2021)	
SILLA BANQUETERA	S/F	
SILLA BANQUETERA	FOLIO 6590 (ADM.2018-2021)	
TELÉFONO	FOLIO 10-00	
TELEVISIÓN	S/F	
TUBO DE LITERA	S/F	
TECLADO EASY	S/F	
TECLADO	FOLIO 3220 (ADM.2018-2021)	
TECLADO	FOLIO 1725 ADM. 2018-2021	







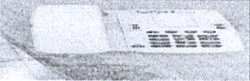

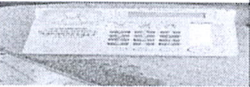
Handwritten signatures in blue ink at the bottom of the page.

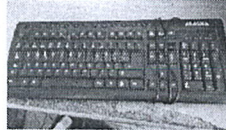
TELÉFONO TELMEX	FOLIO 02-0108	
TELÉFONO PANASONIC	FOLIO 0020 (ADM.2018-2021)	
ARCHIVERO METÁLICO 4 CAJONES	FOLIO 9157 (ADM.2018-2021)	
DISPENSADOR DE AGUA	FOLIO 03-0458	
TELÉFONO AXTEL	FOLIO 3402 (ADM.2018-2021)	
TELÉFONO PANASONIC	FOLIO 5925 (ADM.2018-2021)	
TELÉFONO PANASONIC	FOLIO 0053 (ADM.2018-2021)	
TELÉFONO	FOLIO 7768 (ADM.2018-2021)	
TELÉFONO PANASONIC	FOLIO 9255 (ADM.2018-2021)	

TECLADO ALASKA	FOLIO 3388 (ADM.2018-2021)	
TECLADO VERBATIM	FOLIO 6416 (ADM.2018-2021)	
TECLADO VORAGO	FOLIO 5781 (ADM.2018-2021)	
TECLADO ALASKA	FOLIO 9259 (ADM.2018-2021)	
TECLADO	FOLIO 4722 (ADM.2018-2021)	
TECLADO	S/F	
TECLADO	FOLIO 6743 (ADM.2018-2021)	
TECLADO	S/F	
TECLADO	FOLIO 6775 (ADM.2018-2021)	

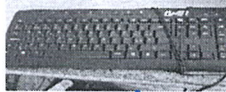







Handwritten signatures and marks in blue ink at the bottom of the page, including several large scribbles and distinct signatures.



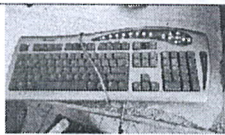

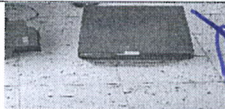

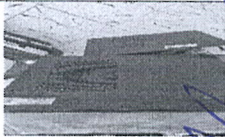
TELÉFONO TELMEX	FOLIO 8098 (ADM.2018-2021)	
TELÉFONO PANASONIC	FOLIO 7774 (ADM.2018-2021)	
TELÉFONO PANASONIC	FOLIO 1595 (ADM.2018-2021)	
CHECADOR	FOLIO 5446 (ADM.2018-2021)	
REGUIADOR	FOLIO 03-0189	
TELÉFONO PANASONIC	FOLIO 5520 ADM. 2018-2021	
TELÉFONO AXTEL	FOLIO 9253 ADM. 2018-2021	
TELÉFONO PANASONIC	FOLIO 9254 (ADM.2018-2021)	
TELEFONO PANASONIC	FOLIO 5433 (ADM. 2012-2015)	

TECLADO ALASKA	FOLIO 3330 (ADM.2018-2021)	
TECLADO LOGITECH	FOLIO 9260 (ADM.2018-2021)	
TECLADO	S/F	
TECLADO	FOLIO 15-0621	
TECLADO	FOLIO 9263 (ADM.2018-2021)	
TECLADO GHIA	FOLIO 0458 (ADM.2018-2021)	
TECLADO	FOLIO 03-0498	
TECLADO	FOLIO 4755 (ADM.2018-2021)	
TECLADO	FOLIO 9266 (ADM.2018-2021)	

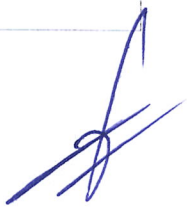







Handwritten signatures and marks in blue ink, including a large signature at the bottom center and several smaller ones along the right margin.

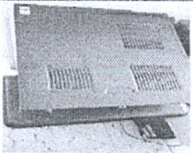

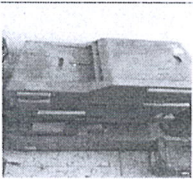



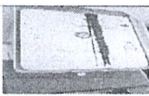

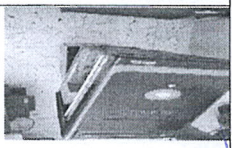

TOLDO CON LONA ROSA	S/F	
TOLDO CON LONA ROJA	S/F	
ESTRUCTURA DE TOLDO	S/F	
ESTRUCTURA DE TOLDO	S/F	
ESTRUCTURA DE TOLDO	FOLIO 05-1382	
TRITURADORA	FOLIO 0056 (ADM.2018-2021)	
IMPRESORA HP	FOLIO 3395 (ADM.2018-2021)	
IMPRESORA HP	FOLIO 1103 (ADM.2018-2021)	
IMPRESORA	FOLIO 8860 (ADM.2018-2021)	
IMPRESORA	FOLIO 02-0124	

TECLADO	FOLIO 5317 (ADM.2018-2021)	
TECLADO ALASKA	S/F	
TECLADO ALASKA	FOLIO 3422 (ADM.2018-2021)	
TECLADO	FOLIO 9261 (ADM.2018-2021)	
TECLADO ACTECK	FOLIO 1108 (ADM.2018-2021)	
CPU	FOLIO 5281 (ADM.2018-2021)	
CPU	FOLIO 3416 (ADM.2018-2021)	
CPU	FOLIO 2897 (ADM.2018-2021)	
CPU	FOLIO 8262 (ADM.2018-2021)	
CPU	FOLIO 6620 (ADM.2018-2021)	















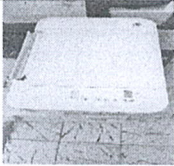
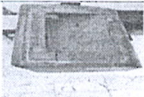







No. 1 de 2018.





CPU	FOLIO 15-0518	
IMPRESORA	FOLIO 03-0534	
IMPRESORA HP	S/F	
IMPRESORA	FOLIO 5934 (ADM.2018-2021)	
TRITURADORA	FOLIO 7488 (ADM.2018-2021)	
IMPRESORA HP	S/F	
IMPRESORA HP	FOLIO 10-0060	
IMPRESORA	FOLIO 03-0063	
IMPRESORA HP	FOLIO 9249 (ADM.2018-2021)	
IMPRESORA	FOLIO 9300 (ADM.2018-2021)	
IMPRESORA	FOLIO 9252 (ADM.2018-2021)	

CPU	2172 FOLIO (ADM.2015)	
CPU	FOLIO 6585 (ADM.2018-2021)	
CPU	S/F	
CPU	FOLIO 03-0484	
CPU	FOLIO 1554 (ADM.2018-2021)	
CPU	FOLIO 6667 (ADM.2018-2021)	
CPU	FOLIO 03-0524	
CPU	FOLIO 03-030	
CPU	FOLIO 889 (ADM.2018-2021)	
CPU	FOLIO 2632 (ADM.2018-2021)	
CPU	FOLIO 5047 (ADM.2018-2021)	

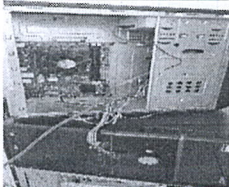
Handwritten signatures and marks in blue ink at the bottom of the page, including several large scribbles and a vertical signature on the right margin.

IMPRESORA HP	S/F	
IMPRESORA HP	FOLIO 5912 (ADM.2018-2021)	
IMPRESORA	S/F	
IMPRESORA	FOLIO 0193 (ADM.2018-2021)	
IMPRESORA HP	FOLIO 2958 (ADM.2018-2021)	
IMPRESORA	FOLIO 2914 (ADM.2018-2021)	
IMPRESORA	FOLIO 5782 (ADM.2018-2021)	
IMPRESORA HP	FOLIO 6767 (ADM.2018-2021)	
IMPRESORA HP	FOLIO 9251 (ADM.2018-2021)	

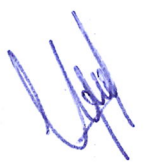





CPU	S/F	
CPU	S/F	
CPU	FOLIO 03-0526	
CPU	FOLIO 9246 (ADM.2018-2021)	
CPU	FOLIO 3398 (ADM.2018-2021)	
CPU	FOLIO 0400 (ADM.2018-2021)	
CPU	FOLIO 9242 (ADM.2018-2021)	
CPU	FOLIO 03-0525	
CPU	FOLIO 1447 (ADM.2018-2021)	







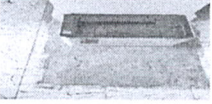
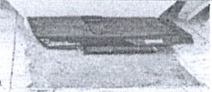
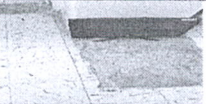

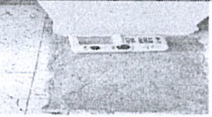
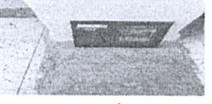



















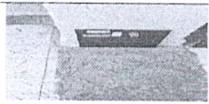



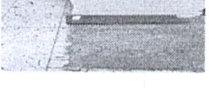
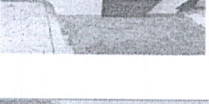

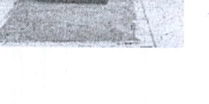



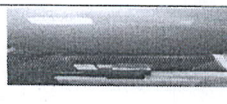



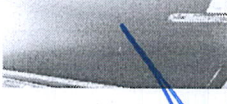
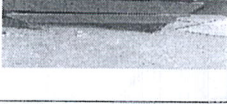



IMPRESORA	S/F	
IMPRESORA	FOLIO 9248 (ADM.2018-2021)	
IMPRESORA	FOLIO 9250 (ADM.2018-2021)	
IMPRESORA	FOLIO 0838 (ADM.2018-2021)	
IMPRESORA	S/F	
IMPRESORA HP	FOLIO 0005 (ADM.2018-2021)	
MONITOR HP	FOLIO 13-0133	
MONITOR HP	FOLIO 13-0192	
CONTROL PARA MOVER CÁMARAS DE VIGILANCIA	FOLIO 7770 (ADM.2018-2021)	
TAPA DE CPU	S/F	

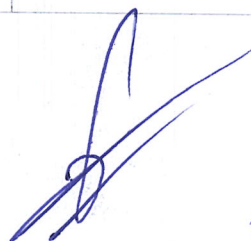





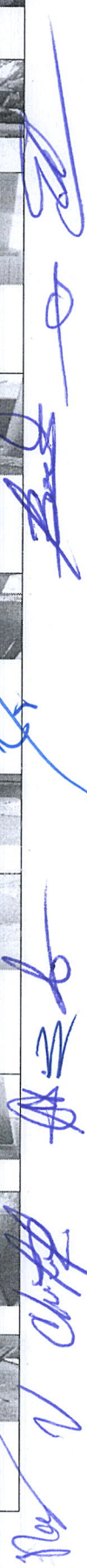

CPU	FOLIO 9247 (ADM.2018-2021)	
CPU	FOLIO 1428 (ADM.2018-2021)	
CPU	FOLIO 9245 (ADM.2018-2021)	
CPU	FOLIO 9244 (ADM.2018-2021)	
CPU	FOLIO 5038 (ADM.2018-2021)	
CPU	FOLIO 1732 (ADM.2018-2021)	
CPU	FOLIO 4021 (ADM. 2015)	
CPU	FOLIO 0623 (ADM.2018-2021)	
CPU	FOLIO 2942 (ADM.2018-2021)	
CPU	FOLIO 09-0011	

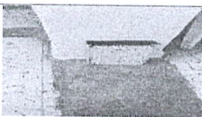
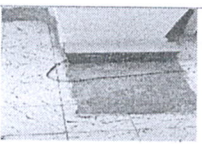



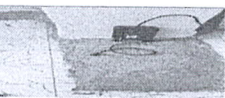

Handwritten signatures in blue ink are present at the bottom of the page, including several large, stylized signatures and a vertical column of smaller signatures on the right side.

TAPA DE CPU	FOLIO 5048 (ADM.2018-2021)	
BOCINA DE COMPUTADORA	FOLIO 6141 (ADM.2018-2021)	
MÓDEM	S/F	
LÁMPARA DE BILLETES	FOLIO 5100 (ADM.2018-2021)	
MÓDEM	FOLIO 7748 (ADM.2018-2021)	
CONECTOR DE LÍNEAS	FOLIO 9447 (ADM.2018-2021)	
CONECTOR DE LÍNEAS	S/F	
CONECTOR DE LÍNEAS	FOLIO 6795 (ADM.2018-2021)	
MÁQUINA DE ESCRIBIR	S/F	
REGULADOR	S/F	
TRITURADORA	FOLIO 0475 (ADM.2018-2021)	

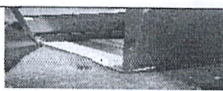

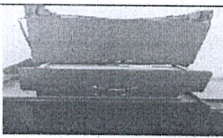
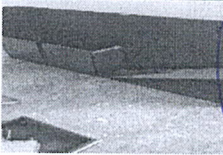
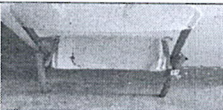
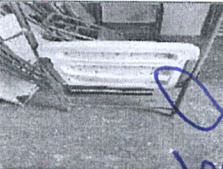

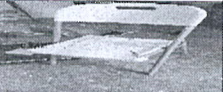
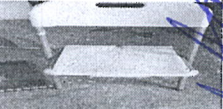

CPU	FOLIO 4186 (ADM.2015)	
CPU	S/F	
CPU	FOLIO 0021 (ADM.2018-2021)	
ESCRITORIO	S/F	
PARTE DE ESCRITORIO	S/F	
ARCHIVERO	FOLIO 339 (ADM.2018-2021)	
ESCRITORIO	FOLIO 09-0240	
ARCHIVERO	S/F	
PARTE DE ESCRITORIO	FOLIO 02-0021	
ALACENA	FOLIO 09-0203	
CREDENZA	FOLIO 09-0223	



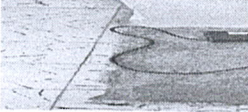



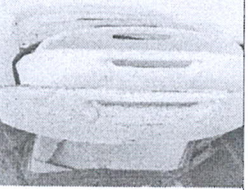







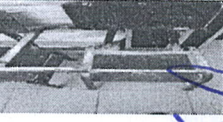

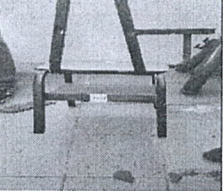
EXTINGUIDOR GDE.	S/F	
GUILLOTINA	S/F	
CALENTADOR	S/F	
ASTA DE BANDERA	FOLIO 0032 (ADM.2018-2021)	
ASTA DE BANDERA	S/F	
TÓMBOLA GRANDE	FOLIO 8932 (ADM.2018-2021)	
FUENTE DE PODER	FOLIO 6785 (ADM.2018-2021)	
DISTRIBUIDOR DE ENERGÍA	S/F	
REGULADOR	FOLIO 4740 (ADM.2018-2021)	
REGULADOR	FOLIO 1091 (ADM.2018-2021)	
REGULADOR	FOLIO 4726 (ADM.2018-2021)	









ARCHIVERO	FOLIO 02-0217	
ESCRITORIO	S/F	
ARCHIVERO	S/F	
CREDENZA	S/F	
SILLA PLEGABLE	FOLIO 15-0139	
SILLA PLEGABLE	FOLIO 15-0709	
SILLA PLEGABLE	FOLIO 15-0707	
SILLA PLEGABLE	FOLIO 15-0737	
SILLA PLEGABLE	FOLIO 15-0712	
SILLA PLEGABLE	FOLIO 15-0169	
SILLA PLEGABLE	FOLIO 15-0141	





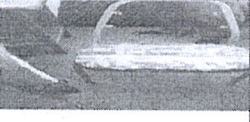
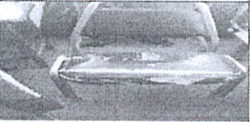

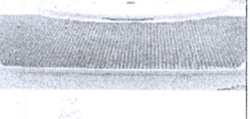

Handwritten signatures and initials in blue ink at the bottom of the page.

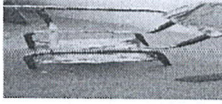
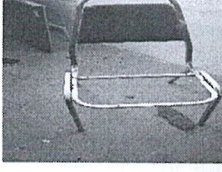
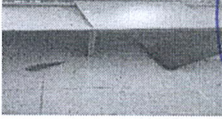
REGULADOR	FOLIO 03-0501	
REGULADOR	FOLIO 0027 (ADM.2018-2021)	
REGULADOR	S/F	
SILLA PLEGABLE	FOLIO 15-0145	
SILLA PLEGABLE DE LÁMINA	S/F	
SILLA PLEGABLE	S/F	
6 SILLAS PLEGABLES	S/F	
PIZARRON BLANCO	FOLIO 15-1001	
ESCRITORIO	S/F	



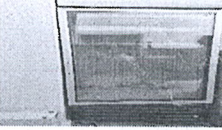





SILLA PLEGABLE	FOLIO 15-0143	
SILLA PLEGABLE	FOLIO 15-0162	
SILLA PLEGABLE	FOLIO 15-0159	
BANCO ESCOLAR	FOLIO 558 ADM. 2018-2021 8	
BANCO ESCOLAR	FOLIO 5566 ADM. 2018-2021	
BANCO ESCOLAR	FOLIO 5592 ADM. 2018-2021	
BANCO ESCOLAR	FOLIO 5600 ADM. 2018-2021	
BANCO ESCOLAR	FOLIO 5821 ADM. 2018-2021	
BANCO ESCOLAR	FOLIO 5597 ADM. 2018-2021	

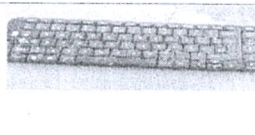

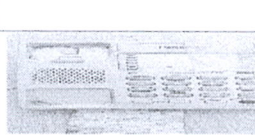

Handwritten signatures and marks in blue ink at the bottom of the page.

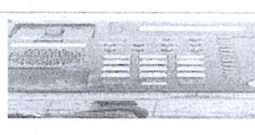
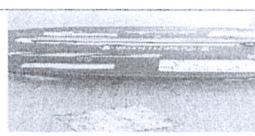
SILLA GIRATORIA	FOLIO 8363 (ADM.2018-2021)	
SILLA GIRATORIA	FOLIO 03-0364	
ESCRITORIO	FOLIO 09-0232	
SILLÓN EJECUTIVO	S/F	
SILLA BANQUETERA	FOLIO 09-0243	
SILLA BANQUETERA	FOLIO 1230 (ADM.2018-2021)	
SILLA BANQUETERA	FOLIO 09-0244	
ESCRITORIO	FOLIO 2182 (ADM.2018-2021)	
IMPRESORA	FOLIO 2677 (ADM.2018-2021)	
TIME CLOCK	S/F	
BASCUILA	S/F	



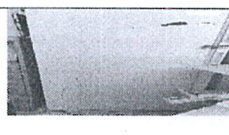
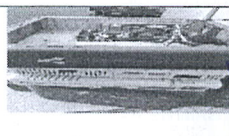
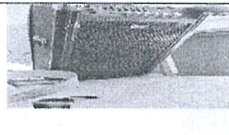

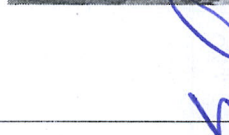

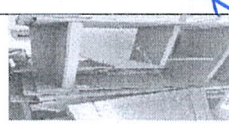
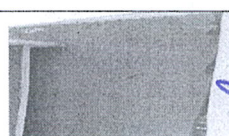
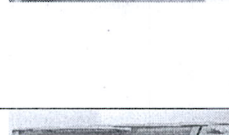

BANCO ESCOLAR	ADM. 2018-2021 FOLIO 5583	
SILLA BANQUETERA	FOLIO 05-1283	
ESCRITORIO	FOLIO 09-0242	
BASE DE SILLA CON RUEDITAS	FOLIO 15-0495	
ESCRITORIO	S/F	
MESA	FOLIO 3013 (ADM.2018-2021)	
REFRIGERADOR	FOLIO 2767 (ADM.2018-2021)	
LAMPARA	S/F	
ARCHIVERO METALICO	S/F	
HYDROCOOLLECTOR	S/F	
MESA DE COMPUTADORA	S/F	





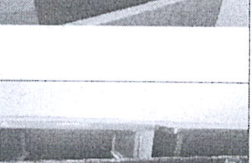

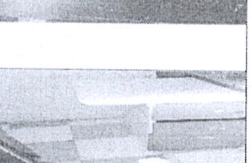
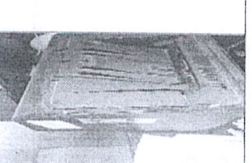

Handwritten signatures and marks in blue ink at the bottom of the page.

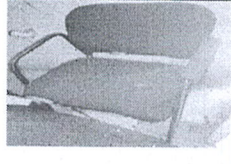
BÁSCULA	S/F	
TECLADO	S/F	
TECLADO	S/F	
TELÉFONO PANASONIC	FOLIO 2473 (ADM.2018-2021)	
TELÉFONO PANASONIC	FOLIO 2479 (ADM.2018-2021)	
TELÉFONO PANASONIC	FOLIO 2627 (ADM.2018-2021)	
TELÉFONO	S/F	
TRITURADORA	FOLIO 2683 (ADM.2018-2021)	
MÓDEM	FOLIO 2680 (ADM.2018-2021)	
MÓDEM	S/F	
CENTRO DE LAVADO Y SECADO	FOLIO 2689 (ADM.2018-2021)	

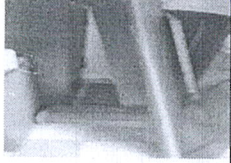
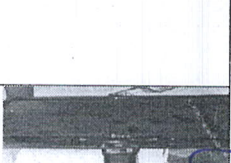

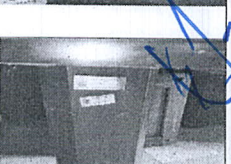

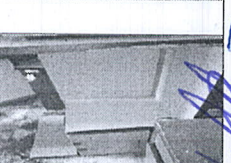
IMPRESORA	FOLIO 2573(ADM.2018-2021)	
REFRIGERADOR	S/F	
CPU VORAGO	FOLIO 01-0027	
BOCINA	S/F	
4 PERSIANAS	S/F	
MESA DE COMPUTADORA	FOLIO 3008 (ADM.2018-2021)	
MESA PARA COMPUTADORA	FOLIO 2173 (ADM.2018-2021)	
PIZARRÓN	FOLIO 03-0536	
HORNO	FOLIO 2179 (ADM.2018-2021)	
ARCHIVERO DE 2 CAJONES	FOLIO 1586 (ADM.2018-2021)	
MONITOR	FOLIO 4187 (ADM.2018-2021)	



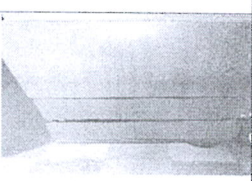

Handwritten signatures and marks in blue ink at the bottom of the page.

ESCRITORIO	S/F	
NEVERA	S/F	
ESCRITORIO	FOLIO 9155 (ADM.2018-2021)	
CPU	S/F	
ARCHIVERO	S/F	
2 ARCHIVEROS	S/F	
ARCHIVERO COLOR CAFÉ	FOLIO 6153 (ADM.2018-2021)	
ARCHIVERO 3 CAJONES	S/F	
IMPRESORA	FOLIO 4183 (ADM.2018-2021)	
ARCHIVERO 4 CAJONES	S/F	

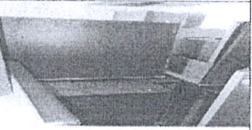
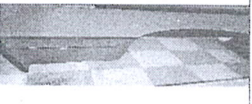
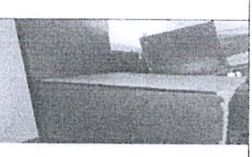
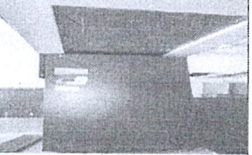
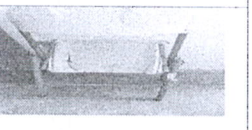
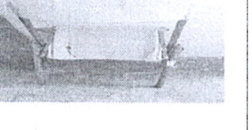
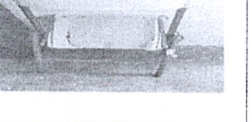

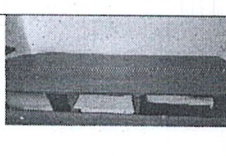
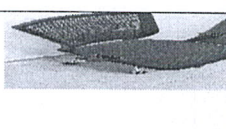
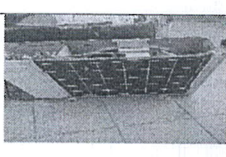

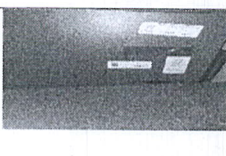
SILLA CUADRADA	S/F	
ARCHIVERO	S/F	
ESCRITORIO	FOLIO 4174 (ADM.2018-2021)	
MONITOR	FOLIO 4182 (ADM.2018-2021)	
ESCRITORIO	S/F	
ESCRITORIO	S/F	
ESCRITORIO	S/F	
ESCRITORIO	S/F	
ESCRITORIO	S/F	
ESCRITORIO	S/F	

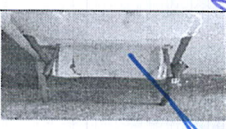
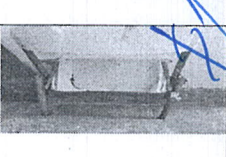
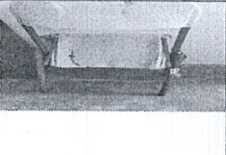
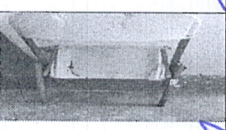
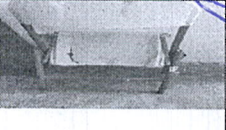
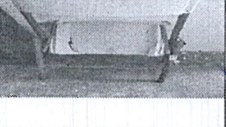

Handwritten signatures and initials in blue ink at the bottom of the page.

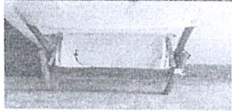
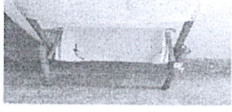
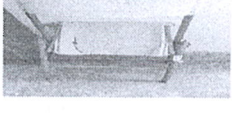
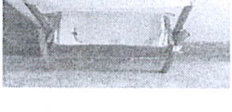
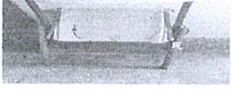
ESCRITORIO	S/F	
ESCRITORIO	S/F	
ESCRITORIO	S/F	
ARCHIVERO	S/F	
3 TECLADOS	S/F	
MESA PARA COMPUTADORA	S/F	
ESCRITORIO	S/F	
ESCRITORIO	S/F	
ESCRITORIO	S/F	
ESCRITORIO	S/F	
SILLA PLEGABLE	S/F	
SILLA PLEGABLE	FOLIO 15-0130	
SILLA PLEGABLE	FOLIO 15-0143	

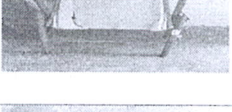
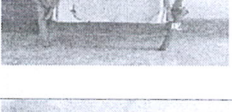
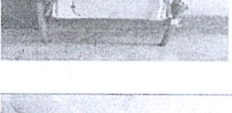
ESCRITORIO	S/F	
SILLA EJECUTIVA	FOLIO 08-0060	
COMPRESOR	S/F	
MINISPLIT	FOLIO 15-1635	
ARCHIVERO	FOLIO 15-0508	
SILLA	S/F	
ARCHIVERO	S/F	
SILLA PLEGABLE	FOLIO 15-0169	
SILLA PLEGABLE	FOLIO 15-5617	
SILLA PLEGABLE	S/F	
SILLA PLEGABLE	S/F	
SILLA PLEGABLE	FOLIO 15-0129	
SILLA PLEGABLE	FOLIO 15-0137	

Handwritten signatures and marks in blue ink at the bottom of the page.

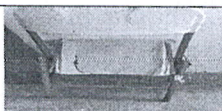
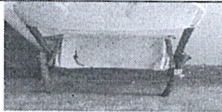
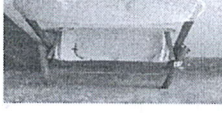
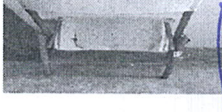
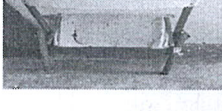
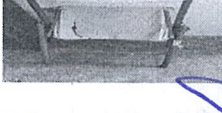
SILLA PLEGABLE	FOLIO 15-0135	
SILLA PLEGABLE	FOLIO 15-0133	
SILLA PLEGABLE	FOLIO 15-0132	
SILLA PLEGABLE	FOLIO 15-0136	
SILLA PLEGABLE	S/F	
SILLA PLEGABLE	S/F	
SILLA PLEGABLE	S/F	
SILLA PLEGABLE	S/F	
SILLA PLEGABLE	S/F	
SILLA PLEGABLE	S/F	

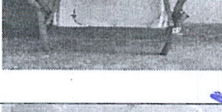
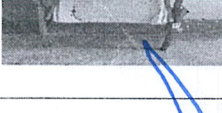
SILLA PLEGABLE	FOLIO 15-0131	
SILLA PLEGABLE	S/F	
SILLA PLEGABLE	S/F	
SILLA PLEGABLE	FOLIO 15-0654	
SILLA PLEGABLE	S/F	
SILLA PLEGABLE	S/F	
SILLA PLEGABLE	S/F	
SILLA PLEGABLE	S/F	
SILLA PLEGABLE	S/F	

SEGUNDO.- Se instruye a la Dirección de Patrimonio para que en base a sus funciones y atribuciones lleve a cabo los trámites administrativos correspondientes y proceda a dar de baja del inventario de bienes muebles descritos en el punto anterior.

TERCERO.- Se instruye a la Secretaría del Ayuntamiento para que por su conducto publique el presente acuerdo de conformidad con lo establecido en el artículo 64 y demás relativos de la Ley de Gobierno Municipal del Estado de Nuevo León, vigente.

Una vez manifestado lo anterior, la Secretaria del Ayuntamiento María de la Luz Campos Alemán pasa al siguiente punto del orden del día:

XI.- ASUNTOS GENERALES

“Por lo cual tienen ustedes el uso de la palabra”

Al no haber ningún miembro del cabildo que solicite el uso de la palabra, el Presidente Municipal, Lic. Francisco Héctor Treviño Cantú, manifiesta: “Miembros

(Handwritten signatures in blue ink)

del H. Cabildo, no habiendo más asuntos que tratar, pasamos al último punto del orden del día.

XII.- CLAUSURA DE LA SESIÓN

Por lo cual, siendo las 10:00 diez horas del día 25 veinticinco de septiembre de 2023 dos mil veintitrés, se da por concluida esta Sesión Ordinaria de Cabildo, firmando los que en ella intervinieron.”



C. FRANCISCO HÉCTOR TREVIÑO CANTÚ,
Presidente Municipal

LIC. MARÍA DE LA LUZ CAMPOS ALEMÁN
Secretaria del R. Ayuntamiento

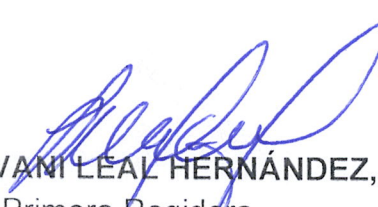

LIC. EVERARDO BENAVIDES VILLARREAL
Secretario de Finanzas y Tesorero Municipal

C. ERENOLDO GONZÁLEZ RIVERA,
Síndico Primero

C. CARMEN LUCERO GONZÁLEZ ALCOCER,
Síndica Segunda

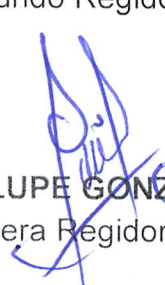

C. GEOVANI LEAL HERNÁNDEZ,
Primera Regidora

C. FRANCISCO RUBÉN GARCÍA FAZ,
Segundo Regidor

C. LUCIA GUADALUPE GONZÁLEZ GARCÍA,
Tercera Regidora





C. JOSÉ SANTOS GARCÍA CORTEZ,
Cuarto Regidor

C. VERÓNICA GARCÍA PEREZ,
Quinta Regidora

C. CÁSTULO GONZÁLEZ ACOSTA,
Sexto Regidor

C. CHRISTIAN GUADALUPE PÉREZ RODRÍGUEZ,
Séptima Regidora

C. VÍCTOR ALFONSO CORZO MORALES,
Octavo Regidor

C. GABRIELA CORREA DOMÍNGUEZ,
Novena Regidora

C. BRENDA DANIELA DE LEÓN REYES,
Décima Regidora

C. JESÚS FERNANDO GARZA ALCALÁ,
Décimo Primer Regidor

C. MIRIAM GARZA PEÑA,
Décima Segunda Regidora

C. ROY HARRIS RAMÍREZ MORALES,
Décimo Tercer Regidor

